

Komponentenidentifikation

Vorderansicht

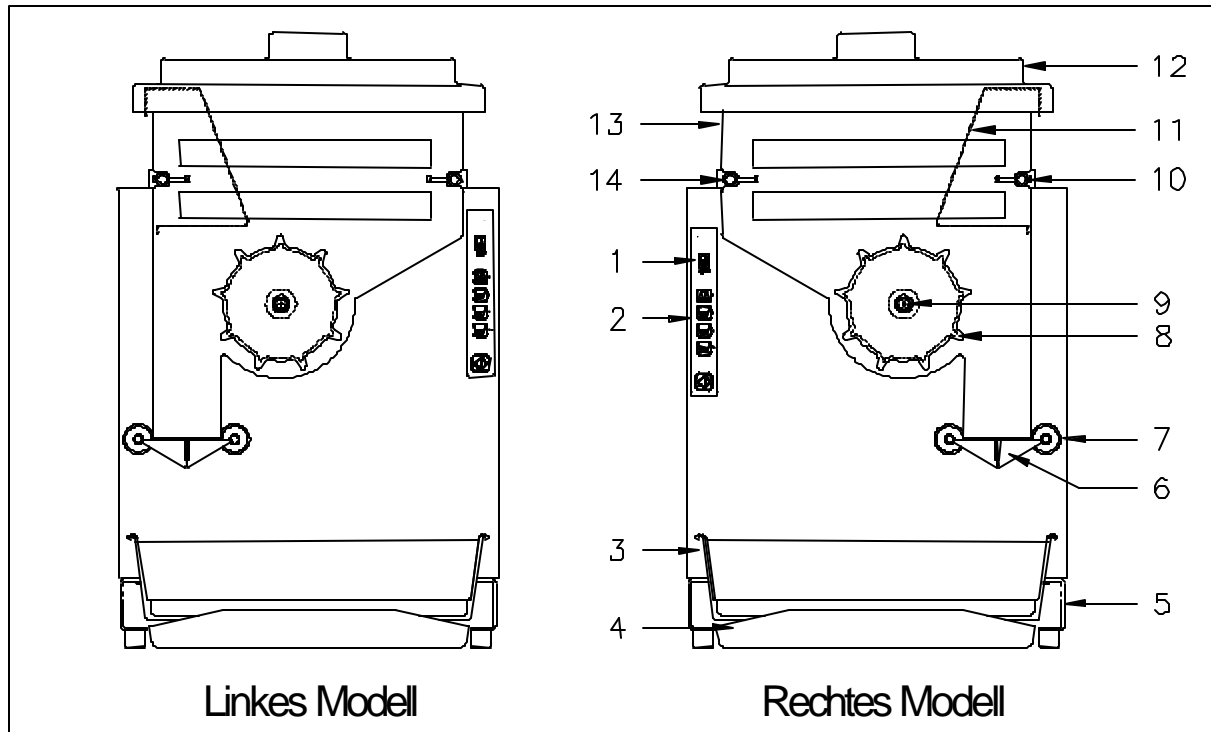

POS.	T/N	BESCHREIBUNG	NR.	EINZELHEITEN
1	290055	Hauptschalter EIN/AUS	1	Hauptstromschaltung
2	203276	Steuerplatine	1	Steuert Dispenserfunktionen
3	203214	Frittierkorbwanne	1	Hält Frittierkörbe
4	203357	Tropfwanne	1	Fängt Abfall vom Korbzyklus auf
5	203237	Standbein (links)	1	Gehäuseboden
	203209	Standbein (rechts)	1	Gehäuseboden
	203204	Standfüße	4	Standfüße
6	203253	Sammelklappe, rechts	1	Wiegt und verteilt Pommes Frites
	203254	Sammelklappe, links	1	
7	203256	Sammelklappen-Wellenbund	2	Schützt inneres Gehäuse vor Verschmutzung
8	202366	Trichtertrommel	1	Dreht sich zur Verteilung vom Trichter
9	203380	Trommelwelle	1	Verbindet Trommel mit Trommelmotor
	203240	Trommelwellenbund	1	Schützt inneres Gehäuse vor Verschmutzung
10	202885	Trichter-Stützstange, rechts	1	Sichert und positioniert den Trichter für den Dispenser
11	203267	Frittierablenkung	1	Hilft bei der Pommes Frites Verteilung
12	203299	Trichterdeckel	1	Bedeckt die Pommes Frites im Trichter
13	203298	Trichter (rechtsseitige Ausgabe)	1	Bewahrt tiefgefrorene Pommes Frites für die Verteilung auf
	203414	Trichter (linksseitige Ausgabe)		
14	202884	Trichter-Stützstange, links	1	Sichert und positioniert den Trichter für den Dispenser

Rückansicht

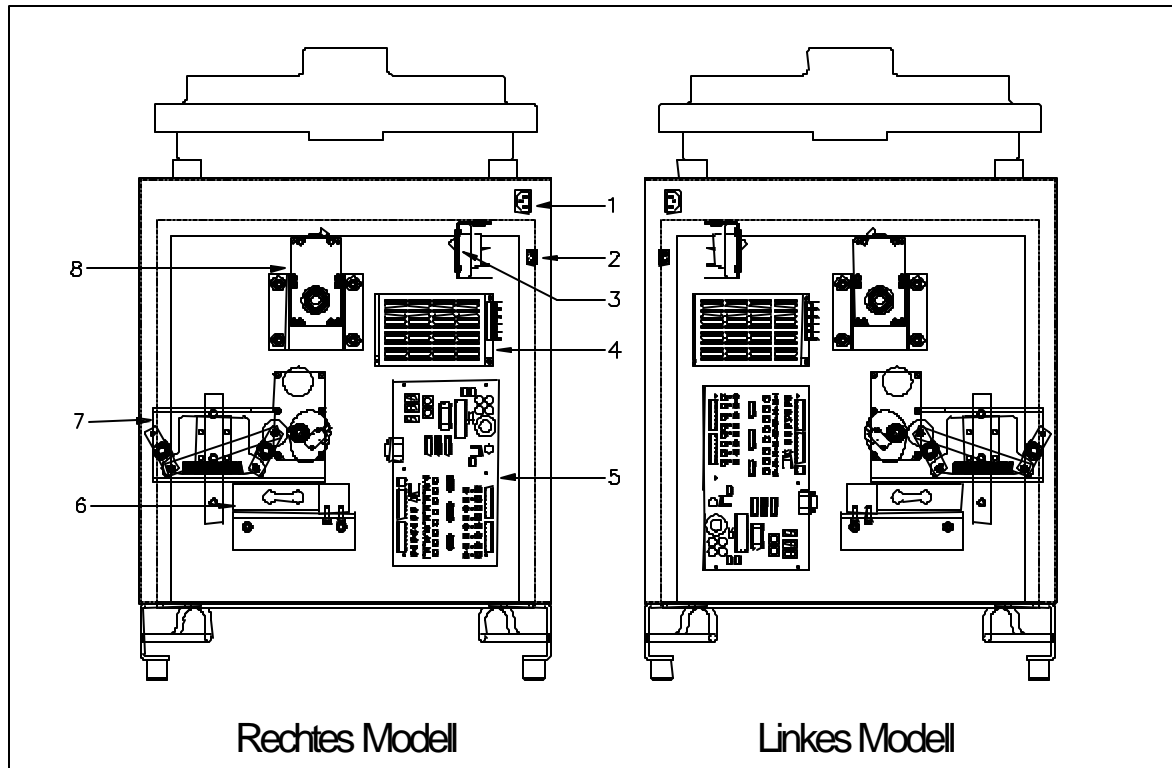

POS.	T/N	BESCHREIBUNG	ANZ.	EINZELHEITEN
1	202881 203425 203434 203431 203432 203280 213129	Netzkabelbuchse Netzkabel - U.S.A. Netzkabel - Australien Netzkabel - Großbritannien Netzkabel - Europa Kabelklemme Kabelklemme - Schrauben	1 1 1 1 1	Strombuchse am Gerät Stromversorgung von der Wandsteckdose
2	290055	EIN/AUS-Schalter, vorne (schwarz) (Hinweis: Originaler roter EIN/AUS-Schalter 203261/203385 muss Steuerplatine ersetzen, falls der Schalter versagt)	1	Steuert Stromversorgung
3	203265	Stromunterbrecher	1	Hauptsächlicher Stromunterbrecher
4	202793	Stromversorgung, universaler Input, 24 V Output	1	Versorgt Dispenserbetrieb mit 24V
5	290626 203244	Steuerplatine (ersetzt 202032 & 290322) E-Prom	1 1	Steuert Dispenserfunktionen. Programmiert die Steuerplatine.
6	290685 202908	Kraftmessdose (typisch) (ersetzt 290284) Kraftmessdose - Montageplatte	1 1	Erkennt das Pommes Frites Gewicht auf den Sammelklappen Montiert Kraftmessdose am Gehäuse
7	203249 290641 203260	Sammelklappen Mikroschalter Sammelklappenmotor (ersetzt 203246) Rückfeder	1 1 1 1	Erhält Pommes Frites vom Trichter, gibt in die Körbe aus Erkennt geschlossene Sammelklappen Elektrischer Sammelklappenantrieb Schließt Sammelklappen
8	290692 202797	Baugruppe Trommelmotor Drum Motor (ersetzt 213933) Trommelmotor-Befestigungshalterung	1 1 1	Verteilt Pommes Frites an Sammelklappen Elektrischer Motor - Trichtertrommelantrieb Befestigt Motor am Gehäuse

BAUGRUPPE SAMMELKLAPPEN

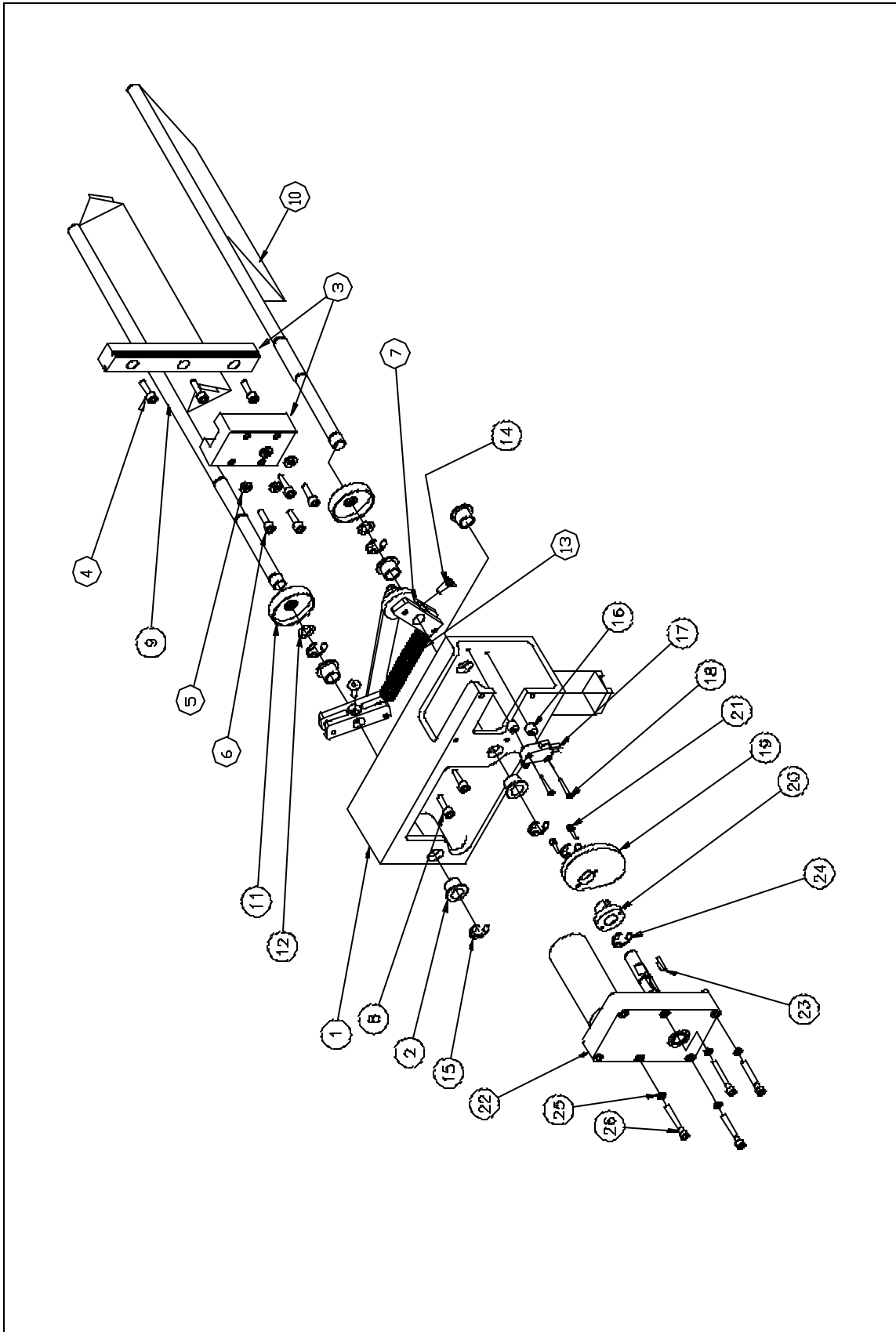

DF22

POS.	ANZ.	TEIL NUMMER	BESCHREIBUNG
1	1	203245	Vorstoß, Sammelklappengehäuse
2	5	202974	Lager, Flansch, 1/2 Zoll ID x 5/8 Zoll AD
3	1	202068	Baugruppe, Lager
4	3	202073	Sechskant-Kopfschraube, 1/4-20 x 3/4:
5	4	213142	Sicherungsscheibe, 1/4"
6	4	203097	Sechskant-Kopfschraube, M6 x 16mm
7	1	203374	Baugruppe, Gestänge, Sammelklappe
	2	203219	Gelenk, Sammelklappen
	1	203220	Verbindungsstab
	1	203221	Rad, Schwinghebel
	4	203258	Sechskant-Kopfschraube mit Bund 1/4"x3/4"
	4	203259	Lager, Plastik, 1/4"ID x 5/16" AD x 1/4"
	1	203260	Feder, Ext., 0,650" x 3,271
8	1	202073	Sechskant-Kopfschraube, 1/4-20 UNC x 3/4 Zoll, verzinkt
9	1	203253	Sammelklappe, Rechts
10	1	203254	Sammelklappe, Links
11	2	203256	Wellenbund, 1/2 Zoll ID
12	2	203257	Dichtung, Dichtring, 11/16 Zoll OD x 1/2 Zoll ID x 3/32 Zoll Dick
13	1	203260	Feder
14	2	213549	Senkkopf-Kopfschraube, 1/4-20 UNC x 5/8 Zoll, verzinkt
15	4	213356	Sicherungsring, E-Clip, 1/2 Zoll
16	2	203250	Distanzstück, 3/8 OD x 0,140 IDx 5/16 lang, Nylon
17	1	203249	Schalter, Mikroschalter mit Rolle
18	2	213500	Flachkopf-Sechskantschraube, 4-40 UNC x 7/8 Zoll, Kreuzschlitz, verzinkt
19	1	203222	Nocken, Sammelklappe
20	1	203248	Nabe, Nocken, Sammelklappe
21	2	213144	Innensechskant-Kopfschraube, 6-32 UNC x 1/2 Zoll, verzinkt
22	1	290641	Elektrischer Motor, Sammelklappen
23	1	203251	Woodruffkeil, #405
24	2	213356	Sicherungsring, E-Clip, 1/2 Zoll
25	4	213140	Sicherungsscheibe, #10
26	4	213518	Innensechskant-Kopfschraube, 10-32 UNF x 1 1/2 Zoll, verzinkt
Nicht dargestellt	1	290354	Verkabelung, Sammelklappenmotor

Steuerplatine - Befestigung

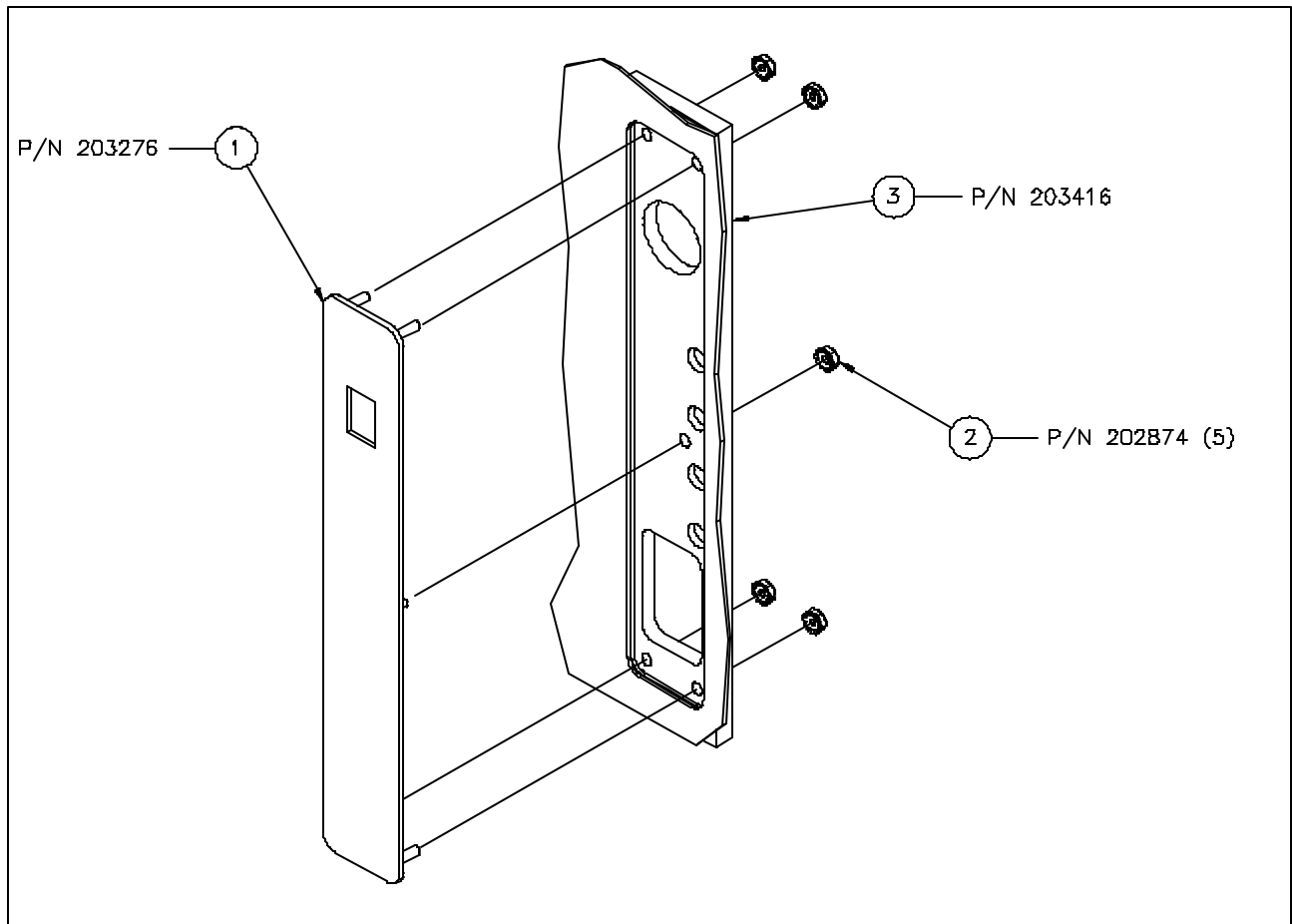
**Baugruppe Steuerung 290576**

Pos.	Teil Nr.	Anzahl	Beschreibung	Funktion
1	203276	1	Schaltplatte, Membrane	Membranenschalter für Dispenserbetrieb und -steuerung
2	202874	5	Sechskantmutter, 6 - 32 UNC, verzinkt, mit externer Sicherheitsscheibe	Befestigt die Schaltplatte (Pos. 1) an der Befestigungsplatte (Pos. 3)
3	203416	1	Platte, Gummierte Steuerplattenrückseite	Gummierte Befestigungsplatte für die Schaltplatte (Pos. 1)
Nicht gezeigt	290664	1	Steuerplattenhalter (Mitte)	Hält die Steuerplatte fest
Nicht gezeigt	290772	1	Steuerplattenhalter (Unten)	Hält die Steuerplatte fest

Dispenser Korbgestell und Tropfwanne-Satz (T/N 203383)

Enthaltene Teile:

- 4 - Rostfreie Ansatzschaft-Bolzen (T/N 203367)
- 1 - Korbgestell (T/N 203215)
- 1 - Korbgestell-Tropfwanne (T/N 203268)
- 4- Schwingrollen mit Bremsen (203391)

Einbauanleitung:

1. Die 4 Schrauben, die die Befestigungslöcher seitlich am Dispenser verdecken, ausschrauben.
2. Die 4 Ansatzschaft-Bolzen in die Löcher seitlich am Dispenser einschrauben und festziehen.
3. Die Tropfwanne für das Korbgestell auf dem Dispenser-Standbein einrasten.
4. Die Befestigungsöffnungen für das Korbgestell über den Ansatzschaft-Bolzen ausrichten und das Korbgestell nach unten schieben, um dieses seitlich am Dispenser zu positionieren.

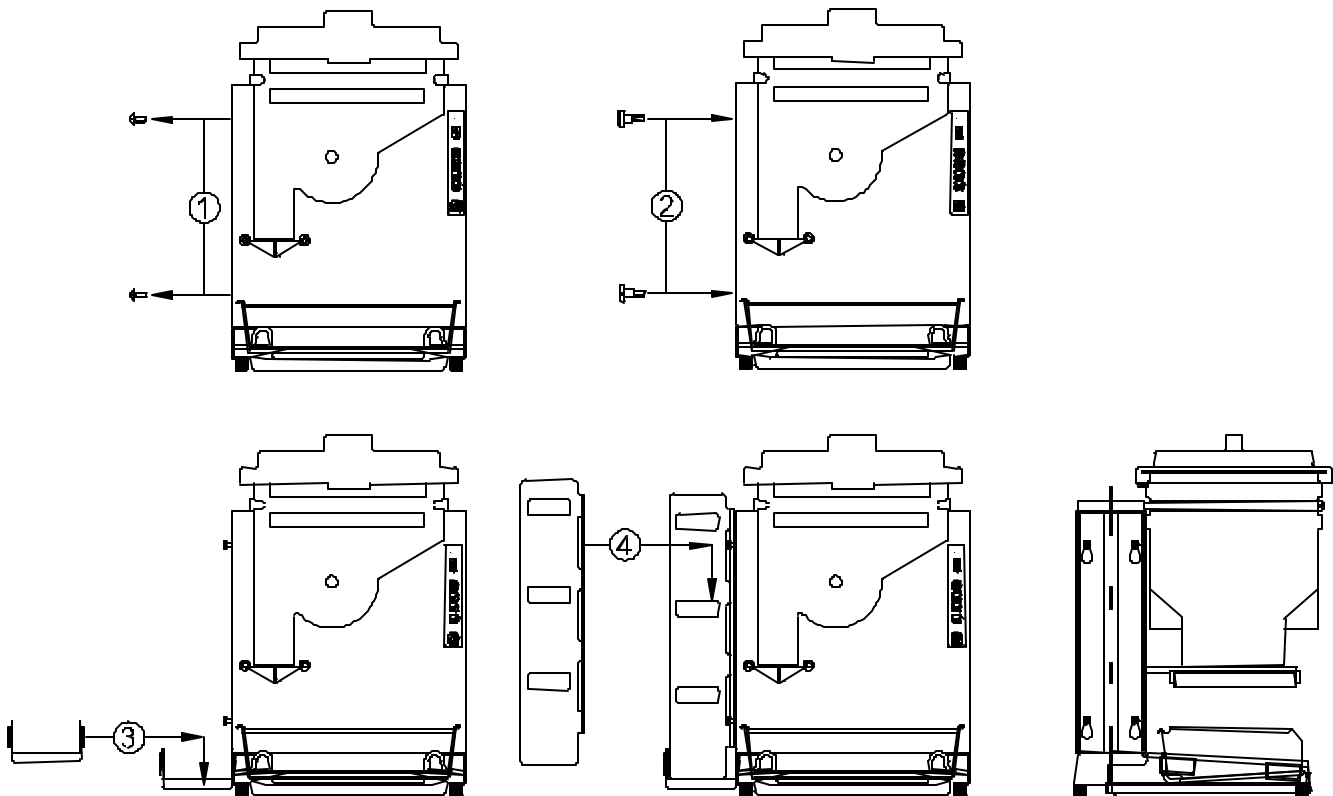

HINWEIS: Dieses Zubehör kann leicht zur Reinigung und sanitären Behandlung entfernt werden.

Zubehör für den DF22 Dispenser

Dispenser-Wagen Modell CT22 (T/N 203358)

Der Dispenser-Wagen enthält Eisenwaren zur Befestigung (T/N 203359)

Dieses Set enthält:

- 4 - Gewinde-Distanzstücke für den Dispenserboden (T/N 290011), *ersetzt Tischplattenfüße.*
- 4 - Flache Scheiben (T/N 216159)
- 4 - Muttern (T/N 290012)

Einbauanleitung:

Hinweis: diese Anleitung enthält eine Anweisung für das Auspacken des Dispensers. Falls der CT22 Wagen an einen bestehenden Dispenser angebaut wird, bitte die Anweisung für das Auspacken nicht beachten.

1. Die 4 schützenden Plastikverpackungen von den Stiften in den Dispenserstandbeinen entfernen. *(Falls der Wagen an einen bestehenden Dispenser angebaut wird, die oberen 4 Standfüße vom Gerät abbauen.)*
2. Die 4 Gewindebolzen/-distanzstücke an den Dispenserstiften anschrauben.
3. Die 4 Gewindebolzen/-distanzstücke auf den Stiften festziehen.
4. Den Dispenser auf den CT22 Wagen aufsetzen. Die Befestigungsöffnungen so ausrichten, dass die Bolzen oben durch den Wagen geschoben werden können. Die 4 Sicherheitsschrauben und 4 Muttern auf die Distanzstücke schrauben und festziehen.

HINWEIS: Weiteres Auspacken eines neuen Dispensers:

5. Klebeband von der Kraftmessdose entfernen und wegwerfen.
6. Die Wellpappe entfernen und wegwerfen.

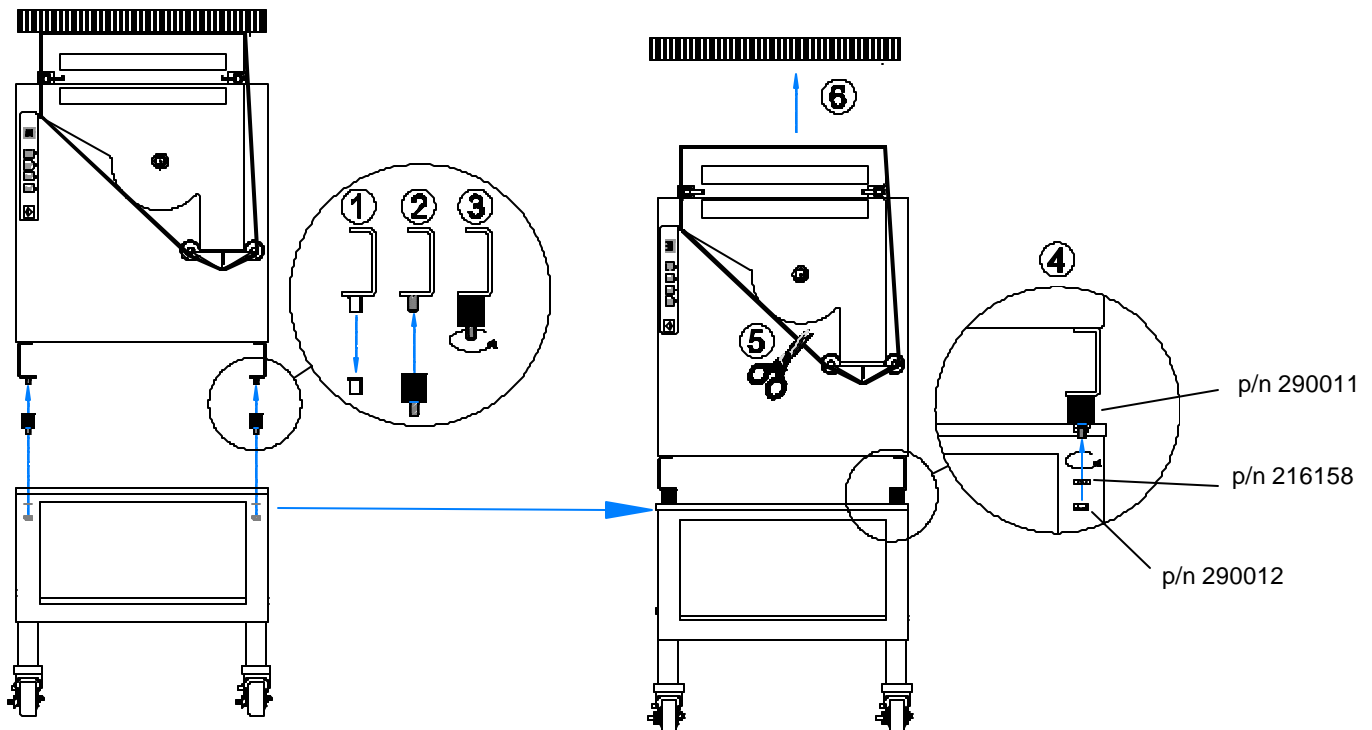

Baugruppe Dispenser-Wagen (T/N 203358)

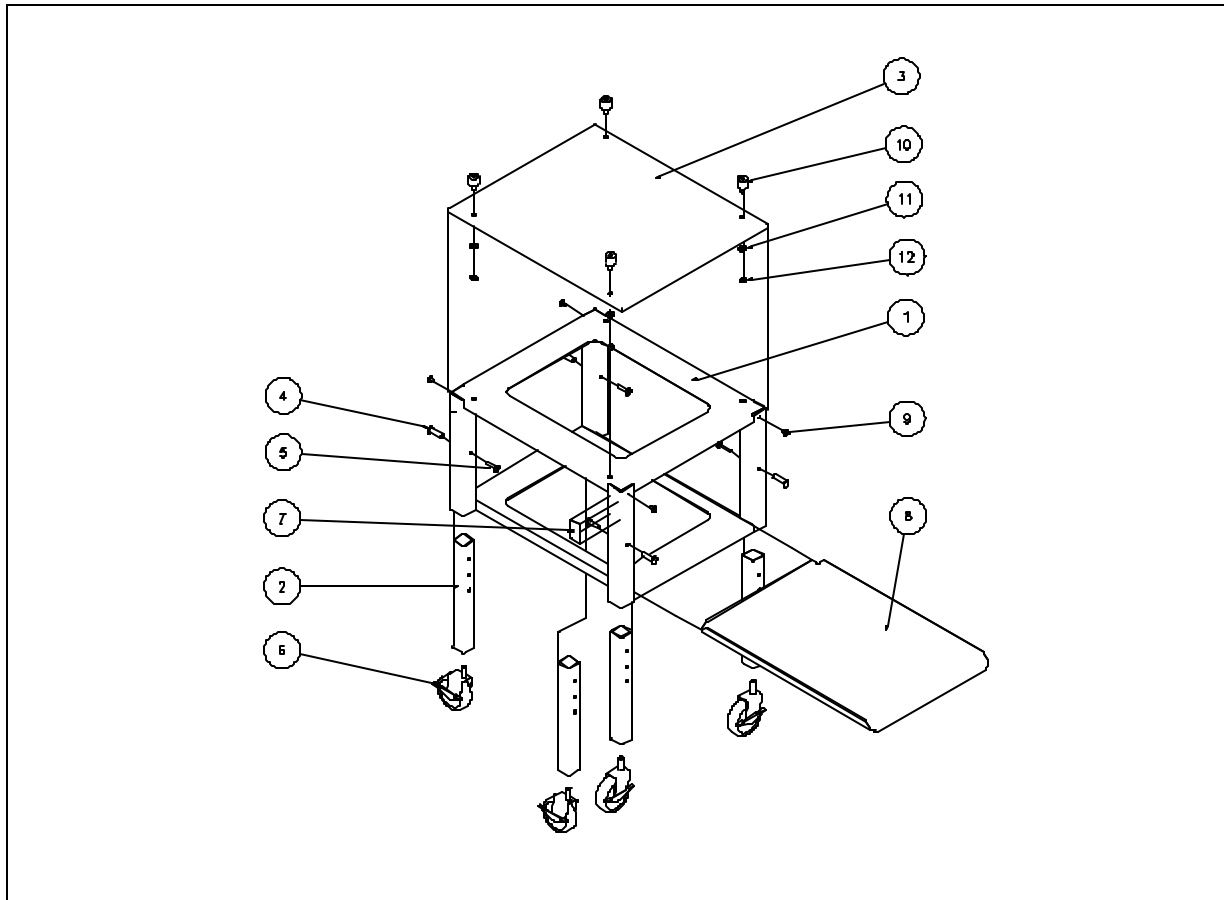

Pos.	Teil Nr.	Anzahl	Beschreibung	Funktion
1	203386	1	Wagenrahmen	Hauptsächliche Stützstruktur für den Wagen
2	203387	4	Bein, 3 Positionen	Wagen - Höheneinstellung
3	203393	1	Schale, Ablage, Oben	Befestigungsfläche für den Dispenser
4	203389	4	Mutter, Flachtrommel, vernickelt, 5/16-18 X 1 3/4"	Eisenwaren zur Befestigung des Standbeins am Wagenrahmen
5	203403	4	Schraube, Flachtrommel, geschlitz, vernickelt, 5/16-18 X 1 3/4"	Eisenwaren zur Befestigung des Standbeins am Wagenrahmen
6	203391	4	Schwingrolle, Gewindeschacht, mit Radbremse	Bietet Mobilität. Bremsen können während der Dispenser in Betrieb ist zur Stabilität festgestellt werden
7	203423	1	Datenetikett	Herstellerinformation
8	203392	1	Wanne, Ablage, Unten	Ablage für den unteren Bereich des Wagens
9	202077	4	Flachrundschraube, geschlitz, Edelstahl, 1/4-20 X 1/2"	Wird beim Einbau der Ablage ausgeschraubt
10	290011	4	Distanzstück	Verbindet den Dispenser mit dem Wagen
11	216159	4	Scheibe, Flach, Edelstahl, 5/16-18	Eisenwaren zur Befestigung des Dispensers am Wagen
12	290012	4	Sechskantmutter, Nyloneinsatz, Edelstahl, 5/16-18	Eisenwaren zur Befestigung des Dispensers am Wagen

Zubehör für den DF22 Dispenser

Remote Dispense-Taste (T/N 290013)

Benutzung der Remote DISPENSE-Taste:

1. Das Steuerkabel in den Anschluss hinten am Dispenser stecken. Der Anschluss hat innen einen weißen Schutzstecker. Diesen weißen Stecker entfernen, bevor das Steuerkabel eingesteckt wird.
2. Trichterdeckel anheben und die Baugruppe über die Trichterkannte hängen.
3. Trichterdeckel schließen.
4. Die Remote Dispense-Taste funktioniert genauso wie die Dispense-Taste auf der Steuerplatine (Siehe Seite 10 in diesem Handbuch.)

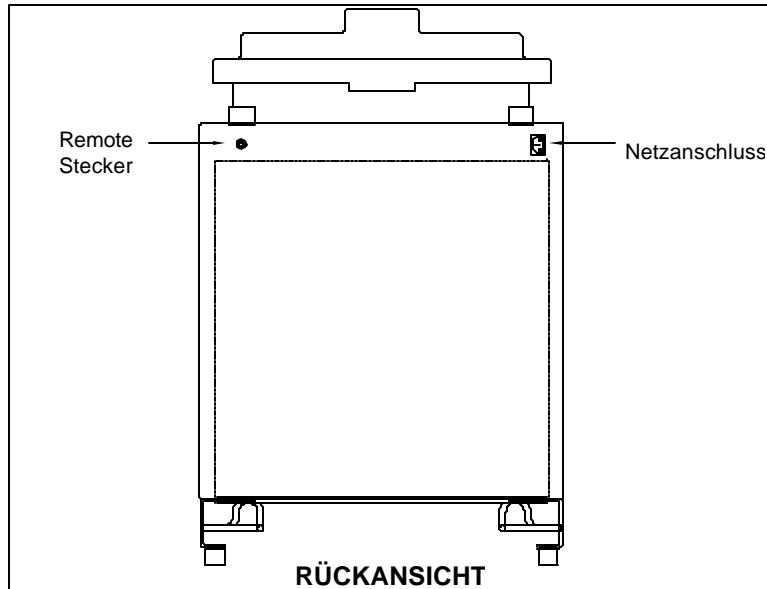

Taste einzeln T/N
290032

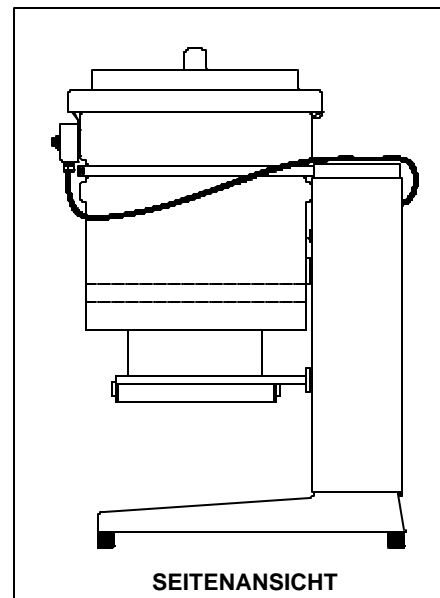
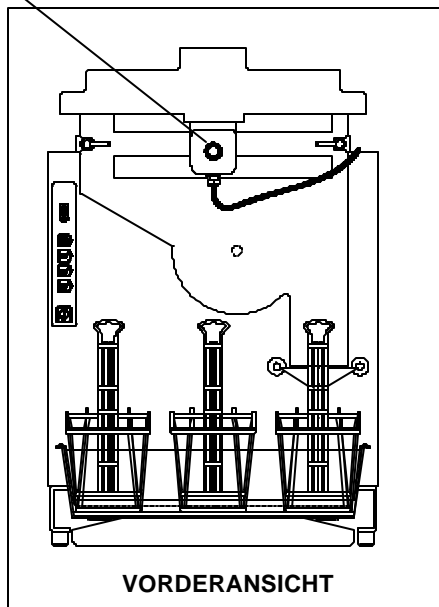

DF22

Zubehör für den DF22 Dispenser

Auffanggestell-Satz (T/N 203417)

Enthaltene Teile:

- 2 - Ansatzschaft-Bolzen aus Edelstahl (T/N 290027)
- 1 - Auffanggestell (T/N 203418)
- 2 - Distanzstück aus Nylon (T/N 203419)
- 2 - Schraube (T/N 290028)

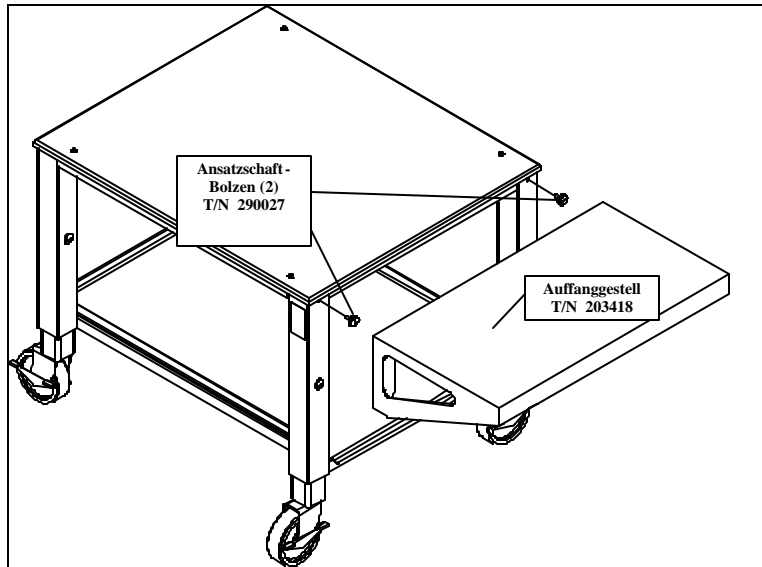

Einbauanleitung

1. Die 2 geschlitzten Kopfschrauben mit den Ansatzschaft-Bolzen ersetzen (T/N 290027).
2. Die Öffnungen im Auffanggestell über den Ansatzschaft-Bolzen ausrichten und das Auffanggestell über die Bolzen nach unten in die richtige Position schieben. Die Distanzstücke aus Nylon sind werksseitig am Auffanggestell angebracht und schützen den Wagen vor Beschädigungen und richten das Auffanggestell korrekt aus.

