



Modelli: GDF14, GDF14E e GDF14EL

Distributore di frittura

Manuale d'uso

Italian P/N 291304 (Rev. E)

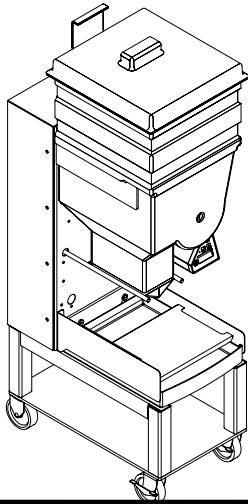

Prodotto da

Automated Equipment LLC

5140 Moundview Drive, Red Wing, MN 55066 U.S.A.

TELEFONO: 1 (651) 385-2273

FAX: 1 (651) 385-2166

FAX ASSISTENZA: 1 (651) 385-2172

Per assistenza in US e Canada, chiamare

1 (800) 248-2724

[http:// www.autoequipllc.com](http://www.autoequipllc.com)

Orari d'ufficio: 8:00 AM – 5:00 PM CST

Al di fuori di questi orari la chiamata sarà passata a un sistema di gestione automatica, che contatterà un rappresentante dell'assistenza tecnica, il quale si metterà in contatto con voi.

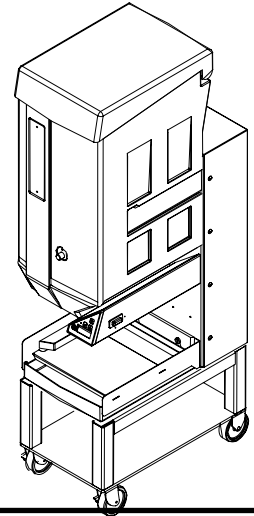

INDICE

INTRODUZIONE	3
DICHIARAZIONE FCC	3
CARATTERISTICHE TECNICHE	3
GARANZIA	4
COME RICHIEDERE MANUTENZIONE, ASSISTENZA O RICAMBI	5
DESTINAZIONE D'USO	6
SICUREZZA & MANUTENZIONE	6
ETICHETTE DI SICUREZZA INTERNAZIONALE	7
ETICETTATURA PER MANUTENZIONE DEL MACCHINARIO	8
MONTAGGIO DEL DISTRIBUTORE GDF14	9
MONTAGGIO DEL DISTRIBUTORE GDF14E	10
MONTAGGIO DEL DISTRIBUTORE GDF14EL	11
AVVIAMENTO GIORNALIERO	12
DISATTIVAZIONE GIORNALIERA	12
COME CARICARE PRODOTTI SURGELATI NELLA CASSETTA	13
COMANDI DEL PANNELLO DI CONTROLLO	14
DEFINIZIONI DEL PANNELLO DI CONTROLLO	14
STRUTTURA DEL MENU DELLA SERIE GDF14	15
MODALITA' OPERATIVA NORMALE	16
MODALITA' SVUOTA CASSETTA	17
MENU UTENTE	18
MODALITA' AUTOMATICA - MANUALE	18
MODALITA' CALIBRATURA	19
MODALITA' GESTIONE FUNZIONI	20
PRESET CONFIGURA	20
SELEZIONA LINGUA	21
DIAGNOSTICA	21
RISOLUZIONE DEI PROBLEMI	22
MONTAGGIO INCASTELLATURA CESTELLI	24
MONTAGGIO INCASTELLATURA CESTELLI (GDF14EL)	25

GDF14 Series Dispensers

Le informazioni contenute in questo manuale possono essere cambiate senza preavviso.

AUTOMATED EQUIPMENT LLC SI ESIME DALLA RESPONSABILITÀ DI QUALSIASI OMISSIONE TECNICA O EDITORIALE RISCONTRABILE IN QUESTO MANUALE O DAGLI EVENTUALI DANNI DIRETTI, SPECIALI, FORTUITI O CONSEGUENZIALI CHE RISULTINO DALLA FORNITURA, DALLA PRESTAZIONE O DALL'USO DI QUESTO MATERIALE.

Il presente manuale è protetto da copyright. Tutti i diritti riservati. Ai sensi delle leggi sul diritto d'autore, il presente manuale non può essere riprodotto né interamente né parzialmente, senza il consenso scritto da parte di Automated Equipment LLC.

I nomi dei prodotti sono citati nel materiale a solo scopo identificativo e possono essere marchi registrati e/o marchi di fabbrica delle rispettive aziende.

GDF14 Series Dispensers

INTRODUZIONE

L'erogatore di frittura surgelata della serie GDF14 è un sistema compatto, semiautomatico, che sostituisce l'erogazione dei cestelli di frittura manuale delle patatine fritte/snack congelati. La serie prevede due modelli: GDF14 e GDF14E.

Il distributore di prodotti congelati della serie GDF14 pesa il prodotto congelato e eroga il peso selezionato nel cestello di frittura ogni qualvolta si aziona il bottone Eroga o eroga automaticamente quando si attiva la modalità Automatica.

La Cassetta del Distributore GDF14 contiene il prodotto prima del caricamento del cestello. (Vedi specifiche per le capacità. La capacità varia in base al tipo e al volume della frittura o degli snack). Un tamburo rotante posto all'interno della cassetta trasferisce la frittura surgelata agli sportelli dell'accumulatore, dove un sensore del peso calcola il peso esatto della frittura.

NOTA: Questo macchinario è prodotto negli USA: tutta la bulloneria relativa viene espressa in misurazioni imperiali. Le conversioni metriche sono quindi da ritenersi approssimative.

HAZARD COMMUNICATION STANDARD (HCS)

Le procedure riportate in questo manuale prevedono l'impiego di prodotti chimici. Nel testo relativo alla procedura, i nomi delle sostanze chimiche saranno riportati in grassetto, seguiti dall'abbreviazione HCS. Vedere il manuale HCS per le schede tecniche relative alla sicurezza dei materiali (MSDS).

IMPORTANTE!

Il distributore deve essere installato esclusivamente ove possa essere utilizzato e sottoposto a manutenzione da parte di personale specializzato.

Il presente macchinario deve essere collocato su una superficie orizzontale, con un'inclinazione inferiore a 2 gradi.

DICHIARAZIONE FCC

AVVERTENZA! Il presente macchinario genera, utilizza e può irradiare radiofrequenze e qualora non sia installato ed utilizzato conformemente al manuale delle istruzioni, potrebbe causare interferenze nelle comunicazioni radio.

CARATTERISTICHE TECNICHE

Caratteristiche:

- Capacità di carico del prodotto congelato:
GDF14 – 16,3 kg / 36 lbs.
GDF14E – 13,6 kg/30 lbs.
GDF14E – 13,6 kg/30 lbs
- Possibilità di erogazione manuale o automatica del carico
- Alimentazione elettrica
- Contiene 2 cestelli per friggitrice
- Facile da pulire, perché smontabile

Accessori facoltativi

- Cestelli frittura
- Incastellatura per cestello laterale

Specifiche elettriche:

- 120 V a.c., 60 Hertz, 0,75A, US/Canada
- 95-240 V a.c., 50-60 Hertz, 40 Watts, 1Ø (monofase), internazionale

Altre informazioni:

- Emissioni sonore: < 70 dB(A)
- Altitudine massima: 1525 metri. (6000 piedi)
- Umidità massima: 95% non condensante
- Temperatura ambiente: 4° - 25°C (40°- 77°F).

Numero di serie

- Le informazioni riportate sull'etichetta d'identificazione riportante il numero di serie sul pannello posteriore del distributore sono le seguenti:

Esempio: s/n 14SR0006A00082

14S = Modello GDF14

R = Impianto

00 = Anno di produzione

06 = Mese di produzione

A = Revision Level

00082 = Sequence number

Ingombro:

- Il distributore di frittura richiede uno spazio di almeno 38 cm (15 pollici) di larghezza e 71 cm (28 in) di profondità.

GDF14 Series Dispensers

GARANZIA

Automated Equipment LLC (di seguito "AELLC") garantisce che il prodotto acquistato è esente da difetti di fabbricazione relativi ai materiali e alla manodopera in condizioni d'impiego normali per il periodo e per i componenti di seguito specificati:

<u>Componenti coperti da garanzia</u>	<u>Periodo</u>
Gruppi scheda circuito elettronico	1 anno
Parti mobili elettriche e meccaniche	1 anno
Telaio o parti annesse	1 anno
Componenti smontabili dagli addetti	
• Vassoio per raccolta scarti	90 giorni
• Incastellatura per cestello	90 giorni
• Vassoio accumulatore	90 giorni
• Cassetta, coperchio, deviatore	90 giorni
• Tamburo	90 giorni
• Cestelli	90 giorni
• Cavo di alimentazione	90 giorni

La garanzia decorre dalla data di installazione del distributore di prodotto congelato e/o dei suoi accessori (di seguito "il Prodotto") da parte di AELLC.

SE NON DIVERSAMENTE INDICATO, AELLC NON RILASCIA ALTRE GARANZIE, DIRETTE O INDIRETTE, ED IN PARTICOLARE DECLINA OGNI GARANZIA DI COMMERCIALIZZABILITÀ O IDONEITÀ PER FINI SPECIALI.

AELLC declina ogni responsabilità per danni diretti, indiretti o consequenziali (ivi compresi i danni provocati da mancato guadagno, interruzioni dell'attività, perdita di informazioni commerciali e analoghi) derivanti dall'utilizzo del Prodotto o dall'impossibilità di utilizzare lo stesso.

LA PRESENTE GARANZIA DECADE IN CASO DI MANCATO FUNZIONAMENTO DEL PRODOTTO DOVUTO AD USO NON CONFORME O NEGLIGENTE DA PARTE DELL'ACQUIRENTE, DEI SUOI ADDETTI, AGENTI O ALTRI RAPPRESENTANTI, OVVERO SUCCESSIVO A ROTTURE, PIEGATURE, USO IMPROPRIO, USO ECCESSIVO, CADUTE, ALTERAZIONI, MANUTENZIONE INADEGUATA O ALTRE FORME DI NEGLIGENZA O USO IMPROPRIO. QUESTA GARANZIA NON COPRE I DANNI AL PRODOTTO DOVUTI A CAUSE NATURALI, QUALI FULMINI, SBALZI DI CORRENTE ELETTRICA, INONDAZIONI, INCENDI, TORNADO O ALTRI EVENTI NATURALI. AELLC EMETTERÀ ADDEBITERÀ ALL'ACQUIRENTE EVENTUALI RIPARAZIONI RESE NECESSARIE DALLE CAUSE IVI INDICATE.

La presente garanzia è disciplinata dal diritto sostanziale del Minnesota, USA, senza che possa darsi luogo a conflitti di leggi.

Questa garanzia non è trasferibile ed ha valore esclusivamente per l'acquirente originale.

COME RICHIEDERE MANUTENZIONE, ASSISTENZA O RICAMBI

ASSISTENZA PER INTERVENTI IN GARANZIA

Il servizio di garanzia deve essere attivato telefonicamente.

L'assistenza tecnica di AELLC è disponibile ai seguenti recapiti telefonici:

1-800-248-2724 (U.S.A./Canada) oppure 651-385-2273 per attivare gli interventi coperti da garanzia.

Lo staff dell'Assistenza Tecnica AELLC verificherà le cause dei problemi riscontrati e proporrà la soluzione corretta. Ove si rendesse necessaria la sostituzione di taluni pezzi, AELLC o un centro assistenza autorizzato/distributore di ricambi metterà a disposizione i ricambi.

ASSISTENZA PER INTERVENTI NON IN GARANZIA

Abitualmente l'assistenza è affidata a personale incaricato o da incaricati attivi nella regione di residenza. Le tariffe relative all'assistenza sono conformi ai tariffari vigenti nel settore.

I pezzi di ricambio potranno essere richiesti al Centro di Assistenza Tecnica/Distributori di Ricambi o direttamente a AELLC, chiamando il numero 1-800-248-2724 (USA/Canada) o il numero 651-385-2273 qualora non sia disponibile un distributore locale.

L'assistenza tecnica di AELLC è disponibile per assistenza telefonica sui prodotti, sui ricambi o per informazioni sui componenti e gli agenti cui fare riferimento. Contattare il servizio assistenza tecnica di AELLC al numero 1-800-248-2724 (U.S.A./Canada) o al numero 651-385-2273.

Tenete sempre a portata di mano le seguenti informazioni:

Data dell'installazione

Numero telefonico del centro assistenza

Numero di serie

Per la riparazione di questa unità dovranno essere impiegati solamente ricambi forniti da AELLC o forniti da un Distributore Autorizzato di Ricambi AELLC. La garanzia decade in caso di impiego di parti di ricambio non fornite da SGT o da distributori autorizzati AELLC.

Tutte le spese di spedizione s'intendono franco AELLC e sono soggette a cambiamenti senza preavviso. I prezzi saranno quelli in vigore alla data dell'invio.

AELLC si riserva il diritto di effettuare le adeguate sostituzioni di materiali sulla base della loro disponibilità.

AVVERTENZA!

Solamente personale addestrato e/o qualificato può intervenire sul presente macchinario.

Le operazioni di assistenza descritte nel presente manuale possono causare danni irreversibili al macchinario e/o infortuni al personale, se eseguite in modo inadeguato.

In caso di usura, il cavo di alimentazione deve essere sostituito dal produttore, da un tecnico incaricato o da persona adeguatamente qualificata, per evitare rischi.

GDF14 Series Dispensers

DESTINAZIONE D'USO

- Il dispenser della serie GDF14 è stato realizzato per erogare esclusivamente alimenti congelati non a base di carne.

AVVERTENZA

- Il Distributore deve essere accessibile dalla parte posteriore ai fini della manutenzione.
- Il Distributore deve essere accessibile da tutti i lati per consentirne la regolare pulizia e manutenzione. Si raccomanda uno spazio libero di circa 10 cm (4 pollici) su entrambe i lati e dietro il distributore.

SICUREZZA & MANUTENZIONE

Durante l'operatività e la riparazione del distributore della serie GDF14 seguire la procedura di seguito riportata:

- Staccare la spina del distributore dalla presa di corrente prima dell'ispezione.
- In caso di usura, il cavo di alimentazione deve essere sostituito dal produttore, da un tecnico incaricato o da persona adeguatamente qualificata, per evitare rischi.
- Per intervenire sul macchinario utilizzare utensili adeguati.
- Ispezionare il distributore regolarmente per prevenire problemi di malfunzionamento.
- Tenere il distributore pulito.
- Mentre il Distributore è in funzione, tenere lontane le mani dalle seguenti aree:
 - Sportelli dell'accumulatore
 - Tamburo del distributore
- I cestelli di frittura possono essere bollenti. Sollevarli sempre servendosi delle apposite maniglie.
- NON nebulizzare acqua sul Distributore. Il distributore non è a tenuta stagna e pertanto contaminanti e acqua potrebbero penetrare nei componenti più delicati.
- NON far scorrere il distributore fino al lavandino per la pulizia, in modo da evitare un inutile logorio alla macchina.
- NON collocare il distributore nel congelatore allo scopo di conservare il prodotto. Al termine della giornata rimuovere sempre il prodotto dal distributore.

AVVERTENZA!

Solamente personale addestrato e/o qualificato può eseguire riparazioni sul presente macchinario. Le operazioni di assistenza descritte nel presente manuale possono causare danni irreversibili al macchinario e/o infortuni al personale se eseguite in maniera impropria.

GDF14 Series Dispensers

ETICHETTE DI SICUREZZA INTERNAZIONALE

Le etichette di sicurezza sono apposte sulla cassetta. Le etichette indicano chiaramente le aree sul distributore di frittura/snack che possono essere pericolose per l'operatore.

Le etichette indicano:

- 1. I CESTELLI POSSONO ESSERE BOLLENTI:** Servirsi sempre dell'apposita maniglia per estrarre il cestello.
- 2. TENERE LE MANI A DISTANZA:** Non tenere le mani in prossimità o sotto gli sportelli dell'accumulatore quando il distributore è collegato alla corrente elettrica.

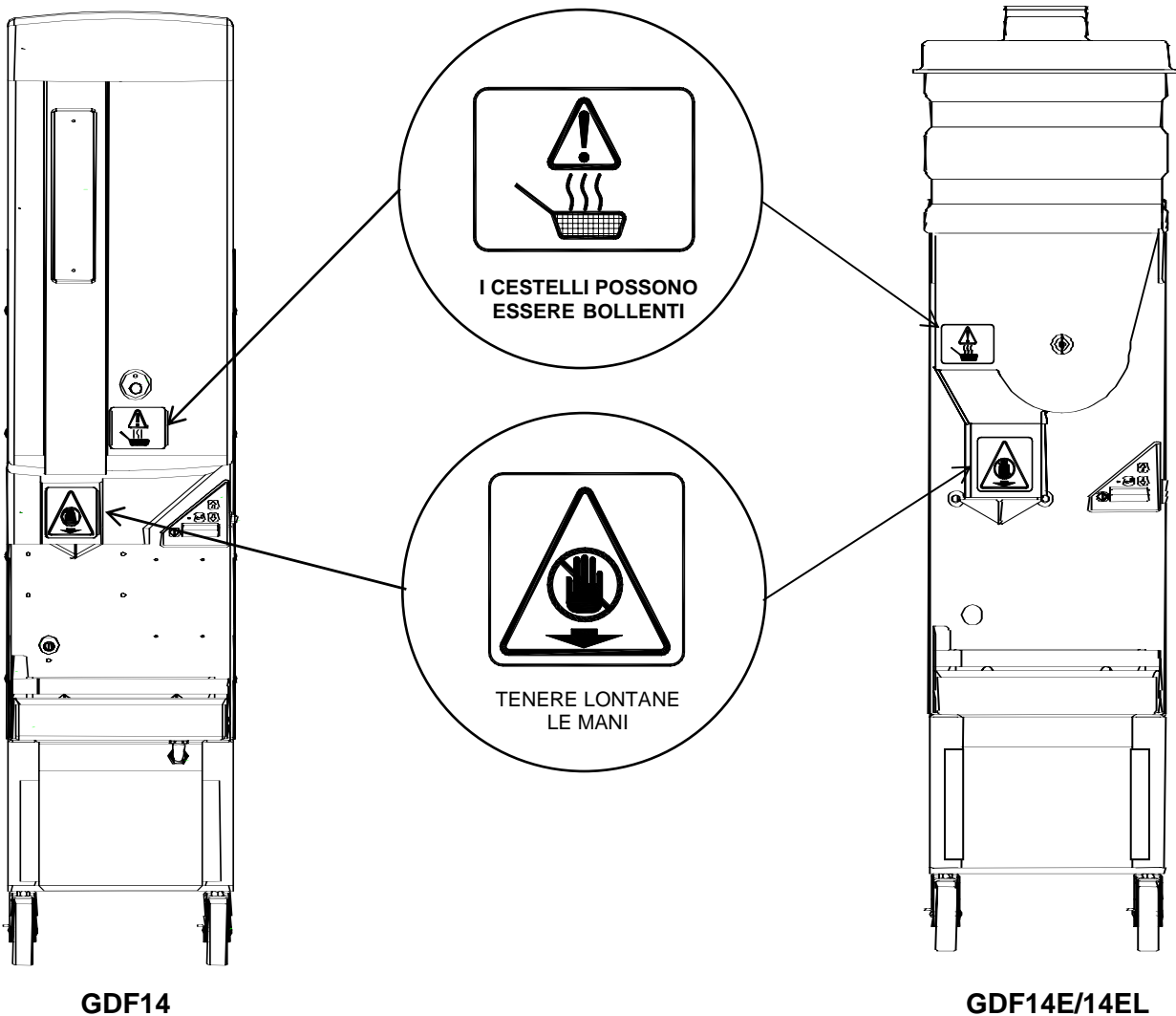

GDF14 Series Dispensers

ETICHETTATURA PER MANUTENZIONE DEL MACCHINARIO

L'etichetta apposta sul fianco della cabina di controllo mette in guardia nei confronti di azioni che possano danneggiare il distributore. Il mancato rispetto delle istruzioni riportate sull'etichetta renderà nulla la garanzia ove il macchinario risultasse danneggiato.

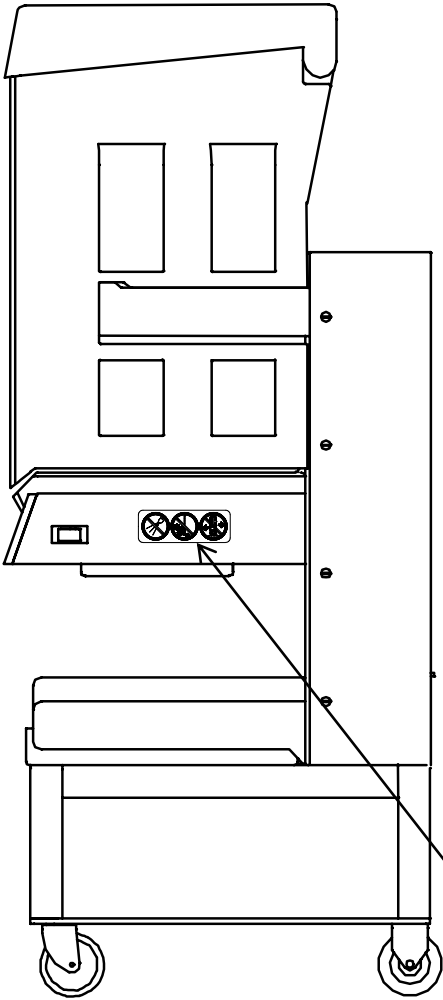

GDF14

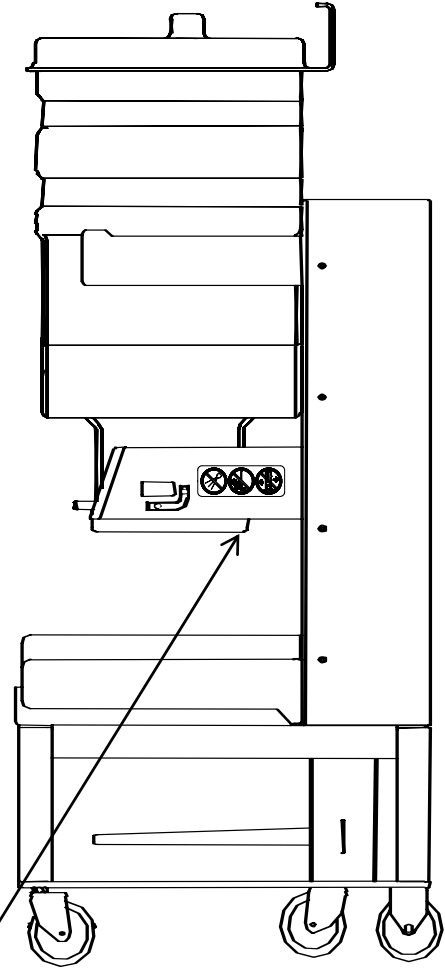

GDF14E/14EL

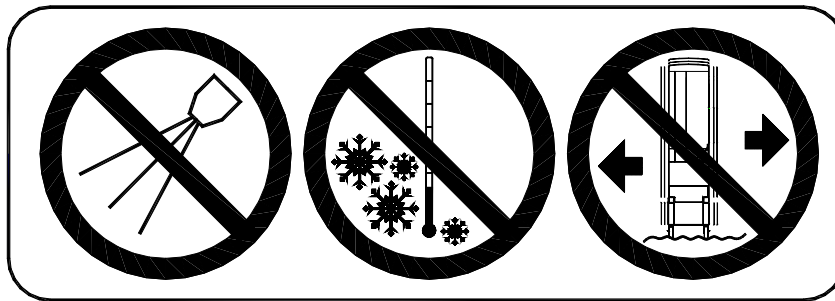

**NON NEBULIZZARE IL
DISTRIBUTORE PER
PULIRLO**

**NON CONSERVARE IL
DISTRIBUTORE IN UN
FREEZER**

**NON SPOSTARE IL
DISTRIBUTORE SU
SUPERFICI
IRREGOLARI**

GDF14 Series Dispensers

MONTAGGIO DEL DISTRIBUTORE GDF14

1. Capovolgere il **(elemento 1)** la cassetta, con la finestrella rivolta sul davanti. Posizionare il tamburo **(elemento 2)** nella cassetta. La parte terminale del tamburo con il buco di forma quadrata deve essere rivolta verso il retro della cassetta. Le estremità del tamburo devono essere alloggiare nelle tacche realizzate all'interno della cassetta. Una volta posizionato il tamburo, i suoi perni **(elemento 3)** devono essere inseriti nel foro presente sul lato frontale della cassetta e serrare la vite a testa zigrinata. Prima di continuare, accertarsi che il tamburo ruoti liberamente.
2. Raddrizzare la cassetta per installare il deviatore **(elemento 4)**. Il deviatore ha due fori esterni con scanalature ad angolo retto. La parte arrotondata dei fori esterni deve coincidere con i bulloni della spalla **(elemento 5)** sulla parte interna sinistra della cassetta. Dopo aver posizionato il deviatore sui bulloni della spalla, farlo scivolare verso il basso e successivamente a sinistra, in maniera tale che i bulloni della spalla vadano ad alloggiare nelle scanalature. I due fori interni sul deviatore hanno la funzione di guida, per consentire il corretto posizionamento del deviatore.
3. Montare l'incastellatura del cestello **(elemento 6)** sui bulloni della spalla applicati al telaio del distributore.
4. Posizionare il vassoio dell'accumulatore **(elemento 7)** sugli sportelli dell'accumulatore stesso. L'estremità più ampia/più larga viene a trovarsi sul lato superiore del vassoio. Il vassoio dell'accumulatore dispone di due scanalature parallele, che consentono il posizionamento diretto e sicuro sulle barre dell'albero degli sportelli dell'accumulatore.
5. Per montare la cassetta alle barre di sostegno, afferrare la parte frontale della cassetta, come indicato dalle frecce. Spingere la cassetta in avanti sulle barre di supporto, sino a quando l'albero del motore del tamburo tocca il foro quadrato del tamburo del distributore. Potrebbe essere necessaria una rotazione manuale del tamburo per ottenere il corretto allineamento tra tamburo e albero del tamburo del motore. Fate scivolare la mano sotto la cassetta tra cassetta e vassoio dell'accumulatore. Mentre ruotate manualmente il tamburo, sentirete come il tamburo vada allineandosi all'albero. Una volta allineati correttamente albero del tamburo del motore e tamburo, fate scivolare completamente la cassetta sul telaio del distributore. Con una leggera pressione sulla cassetta, fare in modo che la cassetta vada a posizionarsi stabilmente sulle proprie barre di supporto. **ATTENZIONE:** NON forzare all'indietro la cassetta, in quanto si potrebbero danneggiare la cassetta o il tamburo.
6. Far scivolare il vassoio per la raccolta scarti **(elemento 8)** sotto l'incastellatura del cestello. Montare coperchio della cassetta **(elemento 9)**.

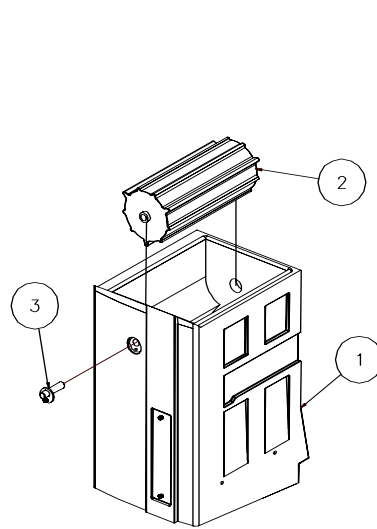

Fase 1

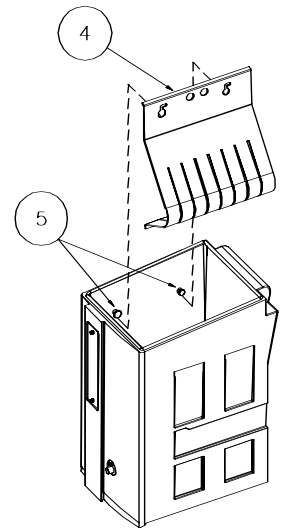

Fase 2

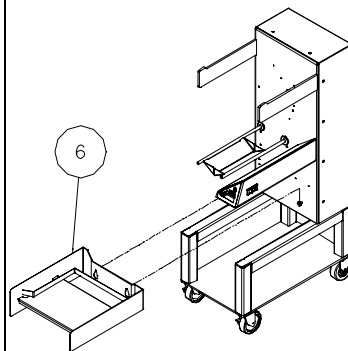

Fase 3

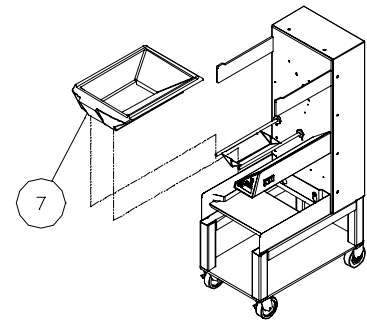

Fase 4

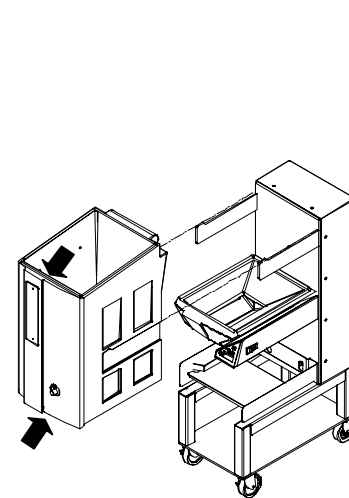

Fase 5

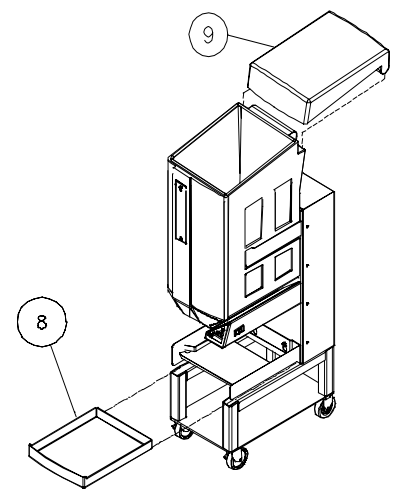

Fase 6

GDF14 Series Dispensers

MONTAGGIO DEL DISTRIBUTORE GDF14E

1. Individuare l'apertura quadrata ad una delle estremità del tamburo del distributore (**elemento 1**). Inserire il tamburo del distributore nella cassetta (**elemento 2**), allineando l'apertura quadrata sul tamburo con il foro collocato sul retro della cassetta.
2. Impugnare la cassetta (come indicato dalle frecce) con il foro rivolto verso il distributore. Allineare le tacche sulla cassetta con le barre di supporto della cassetta (**elemento 3**). Spingere la cassetta in avanti sulle barre di supporto, sino a quando l'albero del motore del tamburo tocca il tamburo del distributore.

ATTENZIONE: NON forzare all'indietro la cassetta, in quanto si potrebbero danneggiare la cassetta o il tamburo.

Ruotare il tamburo del distributore (in senso ORARIO o ANTIORARIO), esercitando contemporaneamente una leggera pressione sulla cassetta, sino a quando è possibile farla scorrere senza difficoltà sulle barre di supporto della cassetta.

3. Inserire il deviatore (**elemento 4**) nella cassetta. Assicurarsi che sia agganciato all'estremità SINISTRA della cassetta.
4. Montare l'incastellatura del cestello (**elemento 5**) sui bulloni della spalla applicati al telaio del distributore.
5. Far scivolare il vassoio per la raccolta scarti (**elemento 6**) sotto l'incastellatura del cestello. Montare il coperchio della cassetta (**elemento 7**).

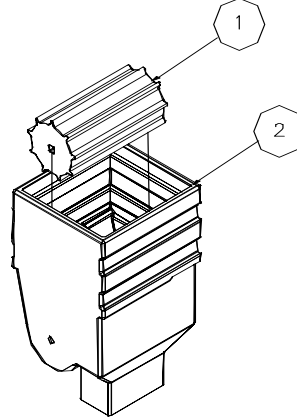

Fase 1

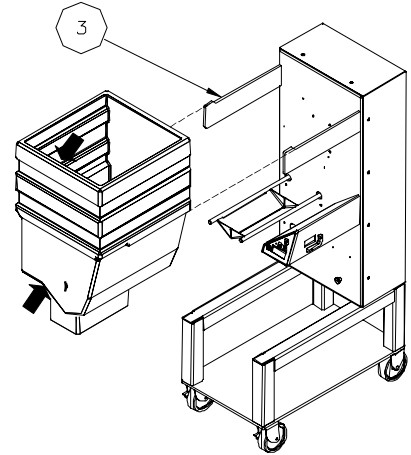

Fase 2

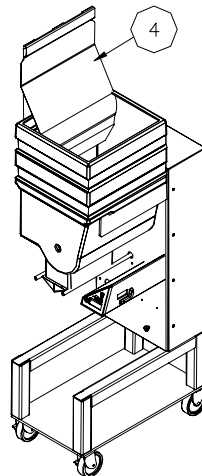

Fase 3

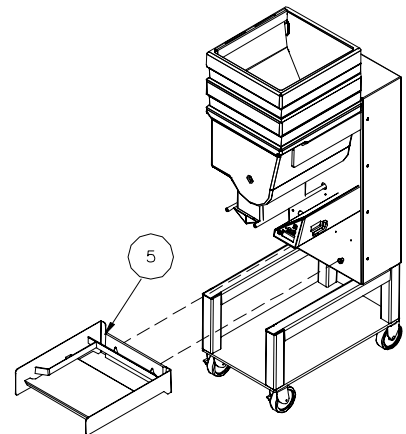

Fase 4

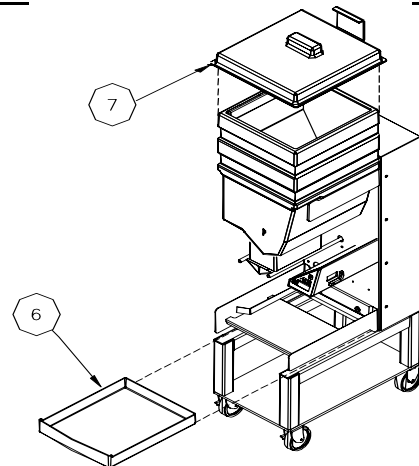

Fase 5

GDF14 Series Dispensers

MONTAGGIO DEL DISTRIBUTORE GDF14EL

1. Individuare l'apertura quadrata ad una delle estremità del tamburo del distributore (**elemento 1**). Inserire il tamburo del distributore nella cassetta (**elemento 2**), allineando l'apertura quadrata sul tamburo con il foro quadrato sul retro della cassetta.
2. Impugnare la cassetta (come indicato dalle frecce) con il foro rivolto verso il distributore. Allineare le tacche sulla cassetta con le barre di supporto della cassetta (**elemento 3**). Spingere la cassetta in avanti sulle barre di supporto, sino a quando l'albero del motore del tamburo tocca il tamburo del distributore.
3. **ATTENZIONE:** NON forzare all'indietro la cassetta, in quanto si potrebbero danneggiare la cassetta o il tamburo.
4. Ruotare il tamburo del distributore (in senso ORARIO o ANTIORARIO), esercitando contemporaneamente una leggera pressione sulla cassetta, sino a quando è possibile farla scorrere senza difficoltà sulle barre di supporto della cassetta.
5. Inserire il deviatore (**elemento 4**) nella cassetta. Assicurarsi che sia agganciato all'estremità SINISTRA della cassetta.
6. Montare l'incastellatura del cestello (**elemento 5**) sui bulloni della spalla applicati al telaio del distributore.
7. Far scivolare il vassoio per la raccolta scarti (**elemento 6**) sotto l'incastellatura del cestello. Montare il coperchio della cassetta (**elemento 7**).

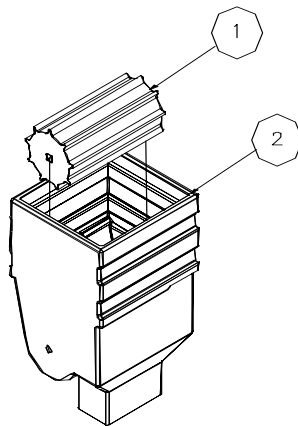

Fase 1

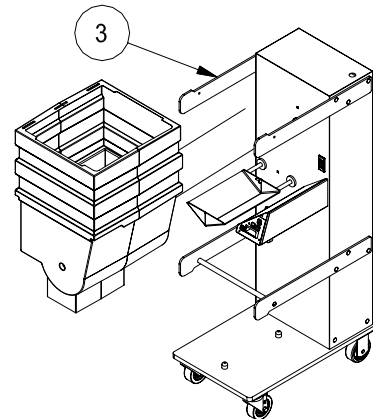

Fase 2

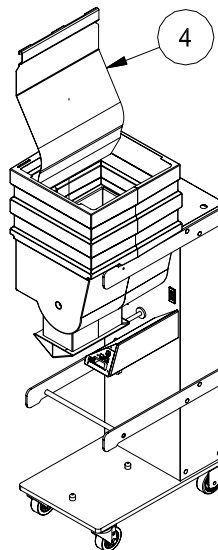

Fase 3

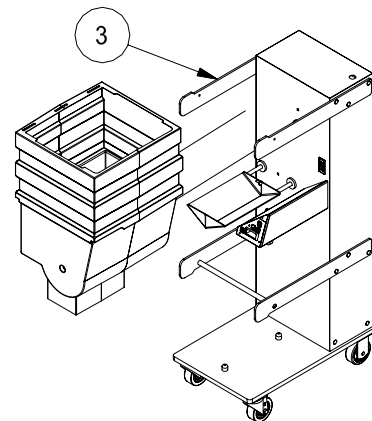

Fase 4

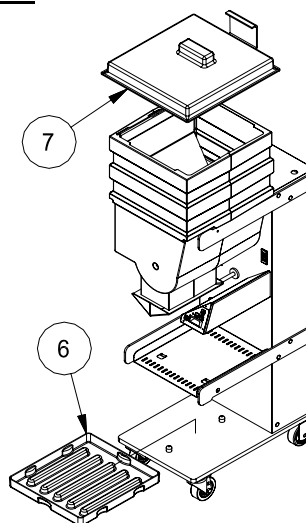



Fase 5

GDF14 Series Dispensers

AVVIAMENTO GIORNALIERO

1. Assicurarsi che l'interruttore sia in posizione OFF.
2. Montare il distributore (vedi pagine 9 - 10).
3. Inserire il cavo di alimentazione nella presa a muro.
4. Accendere il distributore, portando l'interruttore in posizione ON. A seconda dell'operazione precedente, il distributore potrà trovarsi in modalità operativa normale o automatica.
5. Riempite uno dei cestelli, posizionandolo sotto gli sportelli dell'accumulatore e premendo il pulsante eroga. Se il distributore si trova in modalità automatica, proseguirà automaticamente il riempimento del cestello posizionato sotto gli sportelli dell'accumulatore, la cui presenza sarà stata individuata dal sensore cestello. La spia rossa sul pannello di controllo si spegne (OFF), quando il sensore individua un cestello in posizione corretta. La spia si accende quando il distributore eroga un cestello carico.

DISATTIVAZIONE GIORNALIERA

1. Togliere dal Distributore i cestelli per la frittura.
2. Se la cassetta e/o gli sportelli dell'accumulatore non sono vuoti, selezionare la modalità svuota cestello utilizzando la freccia  sul pannello di controllo. Premere il pulsante eroga  per svuotare il prodotto avanzato nel cestello in attesa.
3. Portare il tasto di accensione su "OFF".
4. Disconnettere il cavo di alimentazione dalla presa a muro.
5. Togliere la cassetta, il coperchio e il gruppo del tamburo.
6. Togliere il vassoio dell'accumulatore, l'incastellatura dei cestelli e il crumb tray.
7. Portare i componenti smontabili dal distributore all'area lavaggio. Lavarli in una soluzione calda di prodotto igienizzante e acqua, sciacquarli con acqua pulita e lasciarli asciugare all'aria (lavare/sciacquare/igienizzare).

AVVERTENZA! Il tamburo, la cassetta, il coperchio della cassetta, il vassoio dell'accumulatore, il raccoglibriciole e il deviatore di frittura NON sono lavabili in lavastoviglie.

8. Passare sul distributore un panno imbevuto in una soluzione igienizzante e acqua. Ripetere l'operazione con acqua pulita, disinfettare e lasciare asciugare all'aria.

AVVERTENZA! NON nebulizzare acqua sul Distributore. Il distributore non è a tenuta stagna. Contaminanti e umidità potrebbero penetrare nei componenti più delicati.

9. Scostare il distributore allontanandolo dal muro, in modo da pulirlo dietro e sotto.

AVVERTENZA: NON far scorrere il distributore fino al lavandino per la pulizia, in modo da evitare un inutile logorio alla macchina.

10. Asciugare tutte le parti e rimontare il distributore.
11. Rimettere il distributore al suo posto.

GDF14 Series Dispensers

COME CARICARE PRODOTTI SURGELATI NELLA CASSETTA

Per ottenere la migliore resa di frittura e carichi del cestello più regolari, è importante utilizzare la seguente tecnica per caricare i surgelati nella cassetta. Per la capacità della cassetta vedi specifiche a pagina 3 . La capacità varia in base al tipo e al volume della frittura o degli snack).

In ogni sacco o scatola:

1. Rimuovere il sacco o la scatola di frittura dalla cassa. Fare attenzione a non schiacciare la frittura.
2. Aprire completamente la parte superiore del sacco o della scatola. Se il fornitore utilizza sacchi, verificare che la parte superiore sia ben aperta. Se è aperta solo parzialmente, parte della frittura potrebbe rimanere all'interno.
3. Tenete chiusa con le mani l'estremità aperta della scatola o del sacchetto. Il lato aperto deve poi essere posto sul fondo della cassetta, contro la parete posta di fronte al deviatore.
4. Lasciare la presa sull'estremità aperta del sacco o della scatola.
5. Svuotare il sacco o la scatola nella cassetta, tirando in modo uniforme verso il deviatore. Quando si aggiungono multipli sacchi o scatole di frittura alternare la direzione del sacco o della scatola in modo che ogni volta si trovi in direzione opposta al sacco o alla scatola precedente nella cassetta. Il secondo sacco dovrebbe essere svuotato nella cassetta con l'apertura **verso** il deviatore e tirandolo in maniera uniforme verso la parete della cassetta opposta al deviatore, formando uno strato omogeneo di prodotto.

Ripetere i passaggi da 1 a 5 fino a quando la cassetta è piena.

NOTA: NON riempire la cassetta oltre il bordo.

NOTA: Questo metodo di caricamento alternato assicura una distribuzione longitudinale più uniforme della frittura nella cassetta e nei cestelli.

NOTA: NON scuotere o rovesciare la frittura dal sacco o dalla scatola nella cassetta.

6. Chiudere il coperchio della cassetta.



PERICOLO DI PIZZICATURA

Il personale dovrà prestare attenzione a non posizionare le mani o le dita nelle vicinanze del tamburo interno della cassetta mentre la macchina è in funzione. Le mani e le dita potrebbero infatti rimanere pizzicate tra cassetta e tamburo, mentre questo gira.

COMANDI DEL PANNELLO DI CONTROLLO

Art.	Descrizione
1	Pulsante Eroga/Reset
2	Spia
3	Pulsante Menu/Enter
4	Pulsante Freccia verso l'alto
5	Pulsante Freccia verso il basso
6	Schermo
7	Modalità
8	Peso selezionato
9	Stato: Riempimento degli sportelli dell'accumulatore in corso
10	Stato: Pronto per l'erogazione

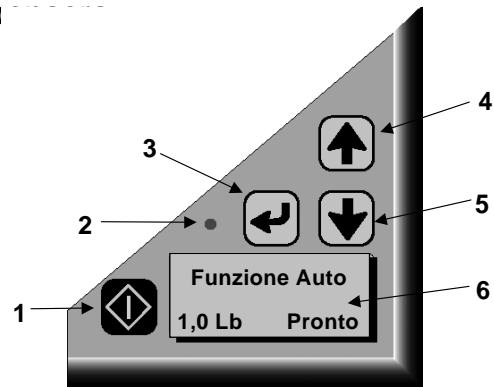

DEFINIZIONI DEL PANNELLO DI CONTROLLO

PULSANTE EROGA/RESET

- Premere per erogare un carico di prodotto.
- Premere per correggere una situazione di cassetta vuota o errore di sistema.
- Premere per tornare in qualsiasi momento alla visualizzazione di default/principale.

SPIA

- In modalità automatica si spegne (OFF) quando il sensore cestello individua la presenza di un cestello. La spia torna ad illuminarsi dopo che l'accumulatore ha erogato il proprio carico.
- Lampeggia velocemente quando si verifica un errore di sistema; lampeggia lentamente quando la cassetta è vuota.

PULSANTE MENU/ENTER

- Tenere premuto per aprire la modalità Menu.
- Premere per inserire un'opzione di menu.

NOTA: Una volta entrati nella modalità Menu, ove non si apportino ulteriori cambiamenti, dopo 10 secondi il pannello di controllo tornerà in modalità operativa normale.

PULSANTE FRECCIA VERSO L'ALTO

- Premere per aumentare la regolazione del peso nella visualizzazione della modalità operativa normale. *Manuale o automatica.*
- Premere per cambiare un parametro di menu nella modalità menu.
- Premere per selezionare una funzione menu.

PULSANTE FRECCIA VERSO IL BASSO

- Premere per diminuire la regolazione del peso nella visualizzazione della modalità operativa normale. *Manuale o automatica.*
- Premere per cambiare un parametro di menu nella modalità menu.
- Premere per selezionare una funzione menu.
- Premere per selezionare cassetta vuota.

DISPLAY: (illustrato sopra)



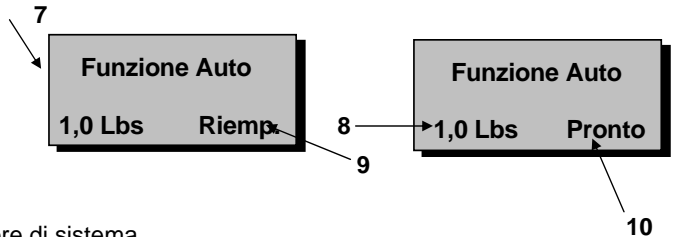

- Modalità:
- Operazione manuale: Per riempire il cestello il pulsante eroga deve essere premuto per riempire il cestello (default).
- Operazione automatica: Il distributore riempirà automaticamente un cestello ogni volta che il sensore individua la presenza di un cestello.
- Stato:
- Riempimento: Il distributore sta riempiendo gli sportelli dell'accumulatore in base al peso selezionato.
- Pronto: Gli sportelli dell'accumulatore sono pronti a erogare il peso selezionato.
- Vuoto: La cassetta è vuota o la pesatura del prodotto non avviene in maniera corretta (formazione di ponti).
- Disattiva: La pesatura è stata disattivata.
- Peso selezionato La quantità di prodotto che il distributore pesa secondo le impostazioni della programmazione.



GDF14 Series Dispensers

STRUTTURA DEL MENU DELLA SERIE GDF14

Modalità operativa normale

- Aumenta/diminuisce le impostazioni del peso e seleziona la cassetta vuota.  
- Premere per erogazione 
- Cassetta vuota
 - Premere il pulsante  per attivare la rotazione del tamburo e aprire gli sportelli dell'accumulatore. Tenere premuto sino a quando la cassetta è vuota.
 - Premere la Freccia verso l'alto  sino al peso desiderato.

Modalità menu

- Seleziona operazione automatica/manuale
 - Manuale
 - Automatica
- Calibrare
 - "Azzeramento scala"
 - "Posiziona 1,00 lbs./0,50 kg"
(La posizione pesa in maniera precisa, dalla parte frontale sino al retro, al centro degli sportelli dell'accumulatore).
 - "Posiziona 2,00 lbs./2,00 kg"
(Aggiunge altri 1,00 lbs/0,50 kg, sino a un totale di 2,00 lbs/1,00 kg).
 - "Togliere pesi"
(Rimuovere tutto il peso dagli sportelli dell'accumulatore).
Il distributore torna automaticamente ritorna sulla modalità operativa normale.
- Funzione manager
 - Preset configura
(Personalizza l'impostazione del peso, con incrementi da 0,10 lb/0,05 kg).
 - Seleziona lingua
(Far scorrere per inserire la lingua desiderata).
 - Sistema diagnostico
Le funzioni di seguito riportate possono essere eseguite esclusivamente da personale adeguatamente formato.
 - Versione software
 - Disabilita pesatura
 - Conteggi di errore
 - Azzeramento degli errori
 - Accumulatore
 - Sistema di pesatura
 - Sensore/alimentazione
 - Valori di pesatura
 - Modalità esercizio
 - Ripristina valori di default

GDF14 Series Dispensers

MODALITA' OPERATIVA NORMALE

All'accensione (ON), il distributore sarà nuovamente in modalità operativa normale. (Vedi illustrazione a pagina 14.)

Sarà in modalità manuale o automatica. Inizialmente (se gli sportelli dell'accumulatore non contengono prodotto), il motore del tamburo inizierà a girare e il display visualizzerà che il distributore STA RIEMPIENDO gli sportelli dell'accumulatore.

Se il sensore del peso non individua negli sportelli dell'accumulatore una quantità di prodotto pari a quella impostata, dopo 40 secondi riterrà di trovarsi di fronte a un problema con il prodotto (formazione di ponti) a livello della cassetta o che la cassetta sia vuota. La spia inizierà a lampeggiare lentamente (1 volta al secondo), mentre lo schermo indicherà che la cassetta è vuota. Per correggere questa situazione, verificare che non si siano formati ponti nella cassetta (la quantità di prodotto è sufficiente, ma la frittura o altri prodotti si sono agglomerati, formando un ponte, che rende impossibile il passaggio al tamburo o agli sportelli dell'accumulatore. Riempirlo e quindi premere il pulsante Eroga/Reset.

NOTA: Se non si preme il pulsante eroga/reset, dopo 90 secondi il tamburo inizierà automaticamente a girare).



Quando sugli sportelli dell'accumulatore sarà stata disposta una quantità di prodotto sufficiente per azionare il sensore del peso, il display visualizzerà che il distributore è pronto per erogare il prodotto in un cestello.

Riempire un cestello, posizionandolo sotto gli sportelli dell'accumulatore. In modalità automatica il prodotto sarà automaticamente erogato nel cestello posto sotto gli sportelli dell'accumulatore. Far scivolare il cestello all'indietro, verso il telaio del distributore. Quando il sensore ottico individuerà la presenza del cestello, la spia andrà in posizione OFF.

Dopo mezzo secondo, gli sportelli dell'accumulatore entreranno in funzione per erogare il prodotto nel cestello. La spia tornerà ad accendersi. In modalità manuale o automatica, premendo il pulsante eroga/reset si ottiene l'erogazione del prodotto nel cestello.

CAMBIARE LE IMPOSTAZIONI DI PESATURA DEL DISTRIBUTORE

Durante la modalità operativa normale, l'operatore può facilmente cambiare le impostazioni di pesatura del distributore.

Premere il tasto freccia verso l'alto  o verso il basso  per selezionare le impostazioni di pesatura scelte in precedenza. Questi valori saranno visualizzati sullo schermo. I valori di default sono 0,25 kg/0,50 lb, 0,50 kg/1,00 lb, 0,75 kg/1,50 lbs e in taluni casi 1,00 kg/2,00 lbs. Il peso del cestello può essere regolato in base a incrementi di 0,5 kg/0,10 lb (vedi pagina 20).

Se si aumenta la selezione del peso aumenta rispetto alla precedente, il tamburo inizierà a girare per raggiungere il nuovo peso prima di erogare un nuovo cestello.

Se la nuova selezione è invece inferiore rispetto alla precedente, la precedente (di peso superiore) sarà già "in attesa" sugli sportelli dell'accumulatore. La quantità "in attesa" deve essere erogata in un cestello. Dopo l'erogazione, il distributore erogherà il nuovo peso selezionato.

Funzione Auto

0,5 kg Riemp.

Funzione Auto

0,5 kg Vuoto

Funzione Auto

0,5 kg Pronto

Funzione Auto

0,75 kg Pronto

GDF14 Series Dispensers

MODALITA' SVUOTA CASSETTA

Premere il tasto freccia in basso  per accedere alla modalità Svuota Cassetta.





NOTA: Assicurarsi di aver disposto un cestello vuoto sotto gli sportelli dell'accumulatore prima di procedere.

Premere il tasto Eroga/Reset  e tenere premuto per attivare la rotazione del tamburo; aprire gli sportelli dell'accumulatore per svuotare la cassetta. Tenere premuto il bottone sino a quando la cassetta sarà completamente vuota. Rilasciare il bottone e premere ripetutamente sino al completo svuotamento della cassetta.

Premere la Freccia verso l'alto  per tornare al peso desiderato. Il distributore tornerà alla modalità operativa automatica o manuale selezionata in precedenza.

GDF14 Series Dispensers

MENU UTENTE





1. Tenere premuto il pulsante Menu/Enter , azionando al contempo la freccia verso il basso  per accedere alla modalità Menu.
2. Scorrere i menu disponibili, premendo la freccia alto/basso  .
NOTA: I menu disponibili (automatico-manuale, svuota cassetta, calibratura e funzioni di gestione) lampeggeranno sino a quando l'utente avrà selezionato un'opzione. Una volta scelta la modalità menu, se non si apportano altri cambiamenti, il pannello di controllo entro 10 secondo tornerà alla modalità operativa normale.
3. Una volta visualizzato sullo schermo il menu desiderato, premere il tasto Menu/Enter  per selezionare la funzione desiderata.

PROGRAMMI MODALITA' MENU

Modalità automatica-
manuale
Modalità Calibratura
Modalità Gestione funzioni

MODALITA' AUTOMATICA - MANUALE

Utilizzare la procedura riportata di seguito per programmare il distributore in modalità automatica o manuale.

1. Tenere premuto il pulsante Menu/Enter , azionando al contempo la freccia verso il basso  per accedere alla modalità Menu.
2. Premere una volta il tasto Menu/Enter  per passare in modalità Automatica/Manuale.
3. Utilizzare il tasto alto  o basso  per passare da "Automatico" a "Manuale" e viceversa.

NOTA: In modalità Manuale per ottenere l'erogazione di un cestello è necessario premere il tasto Eroga/Reset . In modalità Automatica, l'erogazione automatica si verifica quando il sensore del cestello individual la presenza di un cestello in posizione corretta sotto gli sportelli dell'accumulatore.

4. Premere il pulsante Menu/Enter  per scegliere la selezione desiderata. In questo modo il distributore tornerà in modalità operativa normale. Sulla base della selezione effettuata dall'utente, il distributore è pronto per il riempimento manuale o automatico dei cestelli.

OPPURE

Premere il pulsante Eroga/Reset  per riportare il distributore in modalità operativa normale, senza modificare la programmazione.

**Sel. Auto/Man
Manuale**

**Funzione Auto
0,50 kg Riemp.**





GDF14 Series Dispensers

MODALITA' CALIBRATURA

Questa modalità è utilizzata per calibrare il sistema di pesatura del distributore.

Nota: Prima di eseguire questa procedura, togliere la cassetta o eventuali avanzzi di prodotto dagli sportelli dell'accumulatore. **NON togliere il vassoio dell'accumulatore.**

Per programmare il dispenser in modalità CALIBRATURA seguire la procedura riportata di seguito:

1. Ripristina valori di default. (A questa funzione si accede mediante la modalità diagnostica. Vedi pagine 14, 21. e 21.)
2. Seleziona lingua (vedi seleziona lingua, pagina 21).
3. Tenere premuto il pulsante Menu/Enter , azionando al contempo la freccia verso il basso  per accedere alla modalità Menu.
4. Scorrere in MENU premendo il tasto freccia verso il basso  sino a quando visualizza "Calibratura".
5. Premere una volta il tasto Menu/Enter  per passare in modalità Calibratura. A questo punto il sistema avvierà il processo di calibratura e sullo schermo saranno visualizzate le istruzioni.
6. Appare il messaggio "AZZERAMENTO SCALA" sul display. Gli sportelli dell'accumulatore di apriranno e si chiuderanno.
7. Il distributore avanzerà automaticamente sino al comando "POSIZIONA 0,50 KG (o 1,00 lb). A questo punto l'operatore dovrà posizionare un peso da 0,50 kg/1,00 lb sugli sportelli dell'accumulatore. **NOTA:** Assicurarsi che il peso sia posizionato al centro degli sportelli dell'accumulatore, dal fronte verso il retro.
8. Il distributore avanzerà automaticamente sino al comando "POSIZIONA 1,00 KG. A questo punto l'operatore dovrà posizionare altri 0,50 kg (1,00 lb) di peso sugli sportelli dell'accumulatore, per un totale di 1,00 kg (2,00 lb). **NOTA:** Assicurarsi che il peso sia posizionato al centro degli sportelli dell'accumulatore, dal fronte verso il retro.
9. Una volta individuato il peso di calibratura, il distributore chiederà all'operatore "TOGLIERE PESO". Rimuovere tutto il peso dagli sportelli dell'accumulatore. In questo modo il distributore tornerà in modalità operativa normale.
10. Spegnerne il distributore per 15 secondi, portando l'interruttore in posizione OFF. Completare il montaggio e riprendere l'operazione.

Calibrare
0,50 kg Pronto

Calibrare
Azzerare scala

Calibrare
Met 0,50 kg

Calibrare
Met 1,00 kg

Calibrare
Rim Pesì

NOTA DI SERVIZIO

La calibrazione deve essere effettuata ogni volta che si sostituisce un controller pcb, una scheda eprom o un componente NCWS.













GDF14 Series Dispensers

MODALITA' GESTIONE FUNZIONI

PRESET CONFIGURA

Questa modalità è impiegata per regolare i valori di peso prestabiliti per l'utilizzo in modalità operativa normale utilizzando le funzioni dell'operatore del distributore (vedi pagina 16).

Per programmare il dispenser in modalità PRESET CONFIGURA seguire la procedura riportata di seguito:

1. Tenere premuto il pulsante Menu/Enter , azionando al contempo la freccia verso il basso  per accedere alla modalità Menu.
2. Scorrere in MENU premendo il tasto freccia verso il basso  sino a quando visualizza "Funzione Gestione".
3. Premere una volta il tasto Menu/Enter  per passare in modalità Funzione Gestione.
NOTA: Le descrizioni dei Menu lampeggeranno sino a quando l'operatore avrà operato la scelta.
(Premere il tasto Menu/Enter  una sola volta per accedere al programma Preset Configura. Premendo il tasto Menu/Enter il processo Preset Configura sarà avviato e le istruzioni saranno visualizzate sullo schermo).
4. Lo schermo visualizza che il peso in posizione 1 (POSN 1) è fissato a 0,25 kg (o 0,50 lb). Il numero 1 lampeggerà.
5. Utilizzare la freccia alto  o basso  per osservare le impostazioni delle posizioni 2, 3 e 4, ove possibile.
6. Per modificare la posizione del peso obiettivo, premere  per inserire la funzione di impostazione del peso. A questo punto l'impostazione del peso comincerà a lampeggiare.
7. Premere il tasto freccia in alto  o freccia in basso  per aumentare o diminuire il peso con incrementi da 0,50 kg. Premendo una sola volta il bottone si otterranno incrementi da 0,50 kg (1,0 lb).
8. Una volta selezionato il nuovo peso, premere il tasto  per memorizzare il nuovo valore. Il numero corrispondente alla posizione riprenderà a lampeggiare.
9. Ripetere i punti da 6 a 9 sino a quando tutte le impostazioni saranno corrette.
10. Premere il tasto Eroga/Reset  per tornare alla modalità operativa normale.

NOTA: Per uscire da Preset Configura senza apportare né salvare i cambiamenti, premere il tasto eroga/reset .

Config. Prog

1,00 lb Pronto

Posn 1

Obi. 0,50 lb











Posn 1:

Obi. 0,50 lb

GDF14 Series Dispensers

SELEZIONA LINGUA

Questa modalità è utilizzata per selezionare la lingua utilizzata sul pannello dello schermo. Per selezionare la lingua prescelta, seguire la procedura di seguito indicata:

1. Tenere premuto il pulsante Menu/Enter , azionando al contempo la freccia verso il basso  per accedere alla modalità MENU.
2. Scorrere i MENU premendo il tasto freccia verso il basso  sino a quando visualizza "Funzione Gestione".
3. Premere una volta il tasto Menu/Enter  per passare in modalità Funzione Gestione.
NOTA: Le descrizioni dei Menu lampeggeranno sino a quando l'operatore avrà operato la scelta.
4. Scorrere premendo il tasto della freccia verso il basso  sino a quando lo schermo visualizzerà "Seleziona Lingua".
5. Premere una volta il tasto Menu/Enter  per passare in modalità Seleziona Lingua.
6. Premere il tasto freccia verso l'alto  o verso il basso  per scegliere una lingua.
7. Una volta visualizzata sullo schermo la lingua desiderata, premere il tasto Menu/Enter  per memorizzare la lingua desiderata.
8. Premere il tasto Eroga/Reset  per tornare alla modalità operativa normale.











Selezione Lingua
1,00 lb Pronto

Selezione Lingua
Inglese

DIAGNOSTICA

Questa modalità è utilizzata per selezionare la funzione diagnostica e deve essere attivata esclusivamente da personale adeguatamente formato. Per selezionare la funzione diagnostica prescelta, seguire la procedura di seguito indicata:

NOTA: Vedi pagine 21 e 9 per l'elenco di funzioni disponibili nella modalità diagnostica.

1. Tenere premuto il pulsante Menu/Enter , azionando al contempo la freccia verso il basso  per accedere alla modalità MENU.
2. Scorrere i MENU premendo il tasto freccia verso il basso  sino a quando visualizza "Funzione Gestione".
3. Premere una volta il tasto Menu/Enter  per passare in modalità Funzione Gestione.
NOTA: Le descrizioni dei Menu lampeggeranno sino a quando l'operatore avrà operato la scelta.
4. Scorrere premendo il tasto della freccia verso il basso  sino a quando lo schermo visualizzerà "Diagnostica".
5. Premere una volta il tasto Menu/Enter  per passare in modalità Diagnostica.
6. Premere il tasto freccia verso l'alto  o verso il basso  per scegliere una funzione diagnostica.
7. Una volta visualizzata sullo schermo la funzione diagnostica desiderata, premere il tasto Menu/Enter  per memorizzare la funzione.
8. Premere il tasto Eroga/Reset  per tornare alla modalità operativa normale.

Diagnostica
1,00 lb Pronto

GDF14 Series Dispensers

RISOLUZIONE DEI PROBLEMI

PROBLEMA	CAUSA PROBABILE	AZIONE CORRETTIVA
Il display non funziona e le spie sono spente.	Malfunzionamento della presa di corrente.	Verificare la presa a muro e la relativa linea dell'interruttore di circuito.
	Cavo di alimentazione non collegato.	Verificare di aver collegato il cavo di alimentazione nella presa a muro e l'attacco al distributore.
	Guasto all'interruttore ON/OFF.	Verificare se l'interruttore ON/OFF funziona.
Il display non funziona, ma il distributore funzionale normalmente e le spie sono accese.	Malfunzionamento del pannello di controllo.	Riavviare. Se il problema persiste, aprire la copertura e assicurarsi che il cavo sia collegato correttamente.
Le spie del pannello di controllo lampeggiano lentamente (una volta al secondo) Il display visualizza EMPTY (vuoto)	La cassetta è vuota.	Riempire la cassetta di frittura e premere il pulsante Erogena
	La frittura ha formato un "ponte" sopra il tamburo.	Rimuovere il coperchio della cassetta e ridistribuire la frittura all'interno. Premere il tasto eroga.
	La cassetta/il coperchio non sono state montate correttamente.	Togliere il coperchio della cassetta e il deviatore. Avviare il tamburo del distributore, esercitando una leggera pressione e facendo scivolare completamente sull'albero. Reinstallare il deviatore e il coperchio della cassetta.
	Malfunzionamento del sistema di pesatura.	Verificare calibratura del sensore del peso (Vedi pagina 19.)
I carichi del cestello sono troppo leggeri o troppo pesanti.	La cassetta tocca gli sportelli dell'accumulatore.	Riassemblare la cassetta. Solo la frittura può toccare gli sportelli dell'accumulatore.
	Installazione non corretta del deviatore di frittura.	Verificare la corretta installazione e posizione del deviatore.
	Il collare dell'albero tocca il telaio.	Posizionare correttamente i collari dell'albero.
	Non c'è il tamburo nella cassetta.	Installare il tamburo nella cassetta.
	Malfunzionamento del sistema di pesatura.	Ricalibrare, seguendo la procedura riportata nel manuale. (Assicurarsi che la calibratura sia effettuata dopo aver montato il vassoio dell'accumulatore). Verificare i valori di pesatura (vedi pagina 19).
Il tamburo del distributore non ruota.	Le porte dell'accumulatore sono piene.	Il tamburo del distributore ruota solo quando l'accumulatore della cassetta ha bisogno altra frittura.
	La cassetta è vuota (le spie del pannello lampeggiano lentamente. Il display indica EMPTY - vuoto).	Riempire la cassetta di frittura e premere il pulsante Erogena/Reset.
	La frittura ha formato un "ponte" sul tamburo (le spie del pannello lampeggiano lentamente – il display indica EMPTY – vuoto).	Rimuovere il coperchio della cassetta e ridistribuire la frittura all'interno. Premere il tasto Erogena/Reset.
	La cassetta/il coperchio non sono state montate correttamente.	Togliere il coperchio della cassetta e il deviatore. Avviare il tamburo del distributore, esercitando una leggera pressione e facendo scivolare completamente sull'albero. Reinstallare il deviatore e il coperchio della cassetta.

GDF14 Series Dispensers

Il tamburo del distributore non ruota.	La cassetta tocca il vassoio dell'accumulatore.	Riassemblare la cassetta. Solo la frittura può toccare gli sportelli dell'accumulatore.
	I valori di carico del cestello non sono stati impostati correttamente.	Controllare i valori prefissati. Regolare, se necessario (vedi sezione su regolazione valori di carico del cestello).
	Il deviatore è caduto nella cassetta.	Installare il deviatore in maniera corretta.
Non eroga in modalità AUTO	Il sensore non individua la presenza di un cestello.	Togliere il cestello e reinserirlo in posizione corretta.
	Il sensore deve essere regolato.	Verificare e sistemare il sensore.
Gli sportelli dell'accumulatore e non si chiudono.	Il tasto eroga non funziona correttamente.	Verificare cavi e funzione interruttore. Riparare i cavi o sostituire il Pannello di Controllo.
	Accumulator Motion Error #1	Utilizzare la diagnostica dell'accumulatore per verificare la tipologia di guasto.

GDF14 Series Dispensers

MONTAGGIO INCASTELLATURA CESTELLI (OPTIONAL)

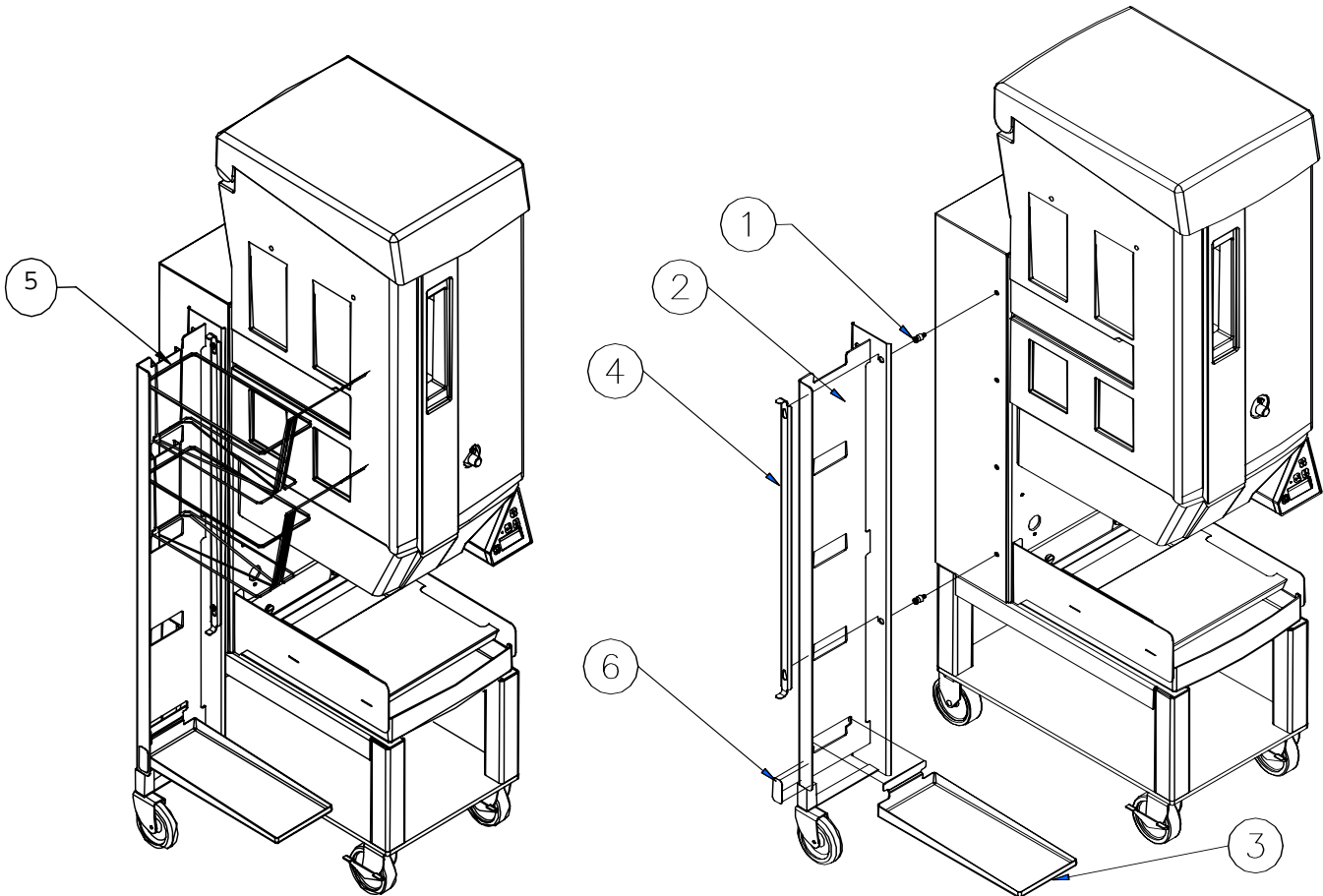

Per disporre del montaggio completo dell'incastellatura per cestelli, ordinare il pezzo n. 291041. I cestelli non sono compresi nel montaggio. (Vedi voce 5 sotto).

PEZZI DI RICAMBIO PER INCASTELLATURA		
ART.	DESCRIZIONE	NUMERO PEZZO
1	Vite montaggio incastellatura	293433
2	Kit incastellatura cestelli, montaggio laterale	291064
3	Solo sgocciolatoio	291047
4	Solo piastra di bloccaggio	291048
5	Cestelli per frittura (quantità raccomandata n. 6 per distributore)	291050
6	Etichetta certificazione NSF	291096
-	Istruzioni per il montaggio, incastellatura cestelli laterale	291065

NOTA:

- Le informazioni sopra riportate valgono per GDF14 e per GDF14E.
- I cestelli NON sono compresi nella confezione standard del distributore.

GDF14 Series Dispensers

MONTAGGIO INCASTELLATURA CESTELLI (GDF14EL) (OPTIONAL)

Per disporre del montaggio completo dell'incastellatura per cestelli, ordinare il pezzo n. 291041. I cestelli non sono compresi nel montaggio. (Vedi voce 5 sotto).

PEZZI DI RICAMBIO PER INCASTELLATURA		
ART.	DESCRIZIONE	NUMERO PEZZO
1	Vite montaggio incastellatura	293433
2	Kit incastellatura cestelli, montaggio laterale	291064
3	Solo sgocciolatoio	291047
4	Solo piastra di bloccaggio	291048
5 non indicato	Cestelli per frittura (quantità raccomandata n. 6 per distributore)	291050
-	Istruzioni per il montaggio, incastellatura cestelli laterale	291065

NOTA:

I cestelli NON sono compresi nella confezione standard del distributore.

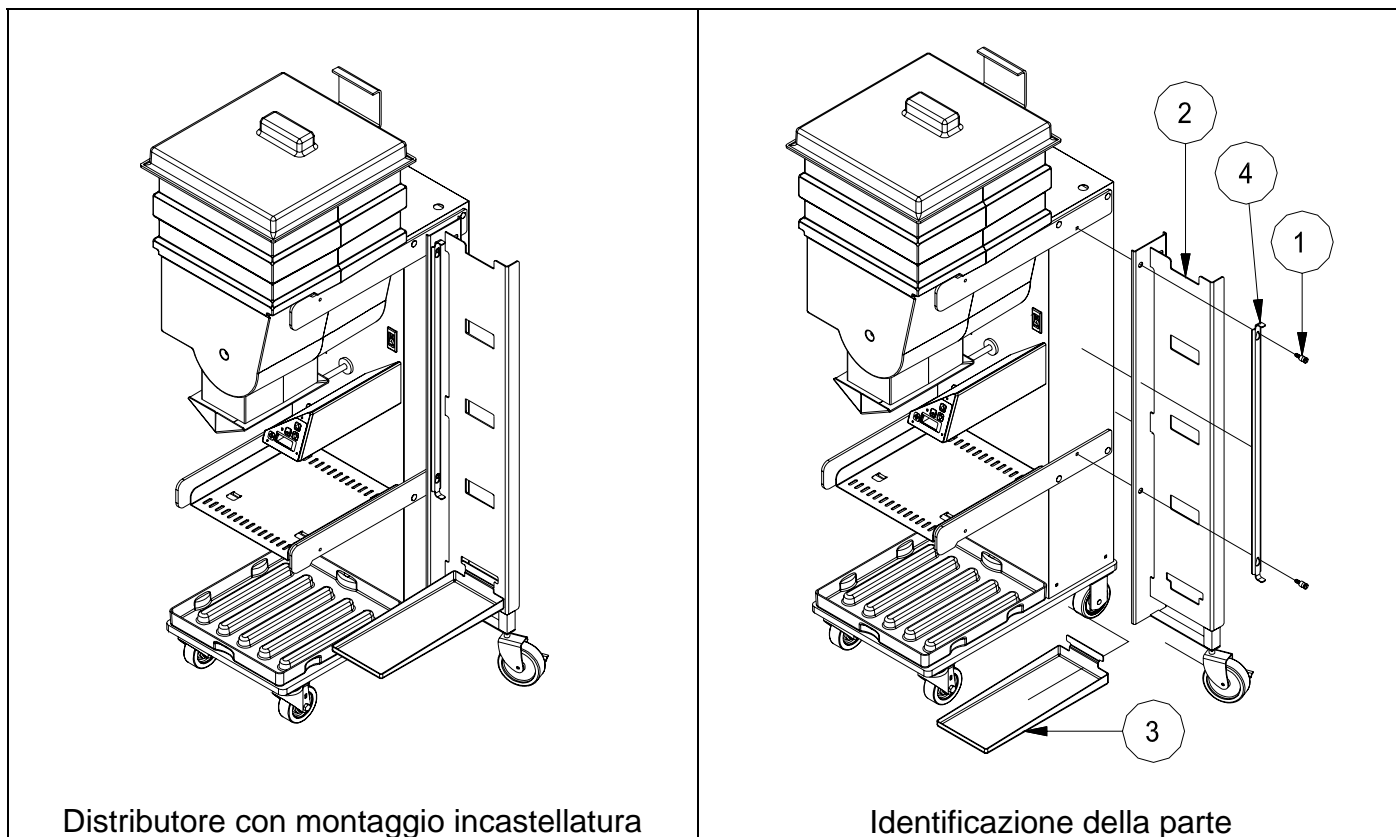

GDF14 Series Dispensers

NOTA