



Modelos: GDF14, GDF14E y GDF14EL

Dispensador de Papas Fritas y Entradas

MANUAL DEL OPERATOR

Spanish (Rev. E)
P/N 290750

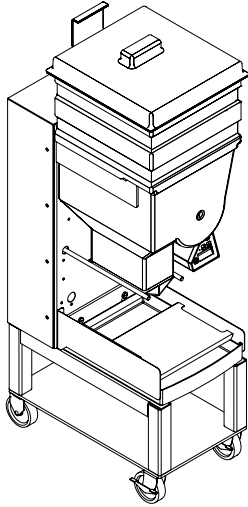

Manufacturado por
AUTOMATED EQUIPMENT LLC
5140 Moundview Drive, Red Wing, MN 55066 U.S.A

Teléfono: 1 (800) 248-2724

1 (651) 385-2273

FAX: 1 (651) 385-2166

FAX DE SERVICIO: 1 (651) 385-2172

Para Servicio en los EEUU y Canadá, Llamar a:

1 (800) 248-2724

<http://www.autoequipllc.com>

Horario de Oficina: 8:00 AM – 5:00 PM CST

Fuera de horario de oficina su llamada será atendida por un servicio de contestador. Este servicio contactará al Representante de Apoyo Técnico, quien responderá a su llamada.



TABLA DE CONTENIDOS

INTRODUCCION	3
DECLARACIÓN FCC	3
ESPECIFICACIONES	3
GARANTÍA	4
PEDIDO DE REPARACIONES, ASISTENCIA O REPUESTOS	5
OBJETIVO DE USO	6
SEGURIDAD Y CUIDADO DEL EQUIPO	6
ETIQUETADO DE SEGURIDAD INTERNACIONAL	7
ETIQUETA DE CUIDADO DEL EQUIPO	8
MONTANDO EL DISPENSADOR GDF14	9
MONTANDO EL DISPENSADOR GDF14E	10
MONTANDO EL DISPENSADOR GDF14EL	11
INICIO DIARIO	12
CIERRE DIARIO	12
CARGA DE PRODUCTO CONGELADO EN LA TOLVA	13
VISUALIZACION DEL PANEL DE CONTROL	14
DEFINICIONES DEL PANEL DE CONTROL	14
ESTRUCTURA DEL MENU SERIE GDF14	15
MODO DE FUNCIONAMIENTO NORMAL	16
MODO TOLVA VACÍA	17
MENÚ DEL USUARIO	18
MODO AUTO-MANUAL	18
MODO DE CALIBRACIÓN	19
MODO FUNCIÓN DE ADMINISTRACIÓN	20
CONFIGURACIÓN DE LOS VALORES PREDETERMINADOS	20
SELECCIÓN DE IDIOMA	21
DIAGNÓSTICOS	21
TABLA DE DETECCIÓN DE PROBLEMAS DE FUNCIONAMIENTO	22
MONTAJE DE ESTANTE DE CESTAS	23
MONTAJE DE ESTANTE DE CESTAS GDF14EL	24

GDF14 DISPENSER

La información contenida en este manual está sujeta a cambios sin previo aviso.

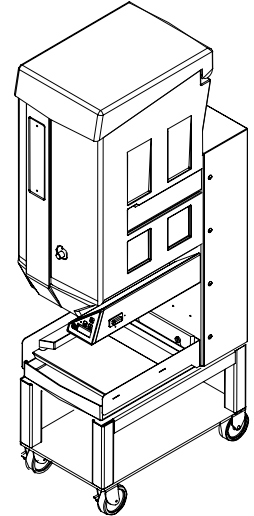
EN NINGÚN CASO AUTOMATED EQUIPMENT LLC PODRÁ SER RESPONSABILIZADO POR OMISIONES DE TIPO TÉCNICO O EDITORIAL; NI POR DAÑOS DIRECTOS, ESPECIALES, CASUALES O DERIVADOS DEBIDO AL SUMINISTRO, UTILIZACIÓN O USO DEL PRESENTE MATERIAL.

El presente manual goza de derechos de autor y tiene todos los derechos reservados. En aplicación de las leyes de derechos de autor, este manual no puede copiarse, ni total ni parcialmente, sin la autorización escrita de Automated Equipment LLC.

Los nombres de productos mencionados aquí se han utilizado con miras únicamente a su identificación y puede tratarse de las marcas comerciales y/o registradas de las compañías respectivas.

Dispensador Serie GDF14

INTRODUCCION

El Dispensador de Productos Congelados Serie GDF14 es un sistema compacto, semi-automatizado que viene a reemplazar el relleno manual de las canastillas con Papas fritas/ Entradas Congeladas. Hay dos modelos en la Serie: GDF14 y GDF14E.

El Dispensador de Productos Congelados Serie GDF14 pesa automáticamente las cargas del producto congelado y lo distribuye según el peso seleccionado en las Cestas de Freír cada vez que se aprieta el Botón de Distribución o lo distribuye automáticamente cuando se ha activado el Modo Automático.

La Tolva del Dispensador de Productos Congelados Serie GDF14 contiene producto congelado antes de Cargar las Cestas. (Ver las Especificaciones para las capacidades. La capacidad varía dependiendo del tipo y volumen del corte de papa frita o entrada). Un Tambor Dispensador rotando adentro de la Tolva transfiere el producto a las Puertas del Acumulador donde un sistema de pesaje pesa con precisión el producto congelado.

NOTA: Este equipo es fabricado en los EEUU, por lo tanto todas las medidas de la maquinaria están en el sistema inglés, y las conversiones al sistema métrico que se dan son aproximadas.

ESTÁNDAR DE ADVERTENCIA DE RIESGO

(EAR) Los procedimientos descritos en el presente manual incluyen el uso de productos químicos. Dichos productos químicos aparecerán en letras en negrita y en el texto correspondiente al procedimiento aparecerá la abreviatura (EAR). Refiérase al Manual EAR para obtener las Hojas correspondientes de Información sobre el Material de Seguridad (HIMS).

IMPORTANTE

Este equipo sólo deberá instalarse en un lugares donde su uso y mantenimiento quede limitado al personal profesional.

Este equipo deberá colocarse sobre una superficie horizontal con un desnivel de menos de 2 grados.

DECLARACIÓN FCC

ADVERTENCIA: Este equipo emite, usa y puede generar energía de radio frecuencia y de no instalarlo o usarlo siguiendo las instrucciones del presente manual, puede causar interferencia con las comunicaciones de radio.

ESPECIFICACIONES

Características:

- Almacenaje en bulto de productos congelados:
GDF14 – 36 lbs./ 16,3 kg
GDF14E – 30 lbs./ 13,6 kg
GDF14EL – 30 lbs./ 13,6 kg
- Modos de Dispensación Manual o Automática
- Accionado Eléctricamente
- Sostiene 2 Cestas de Freír
- Se desarma para limpiar

Equipo Opcional:

- Cestas de Freír
- Estante Lateral de Cestas

Requisitos Eléctricos:

- 120 VCA, 60 Hertz, 0,75A, US/Canadá.
- 95-240 VCA, 50-60 Hertz, 40 Vatios, 1Ø (monofásica), Internacional.

Más Información sobre el Equipo:

- Emisión de Ruido: < 70 dB(A)
- Altura Máxima: 1525 metros (6000 pies)
- Humedad Máxima: 95% sin condensación
- Temperatura Ambiente: 4°-25°C (40°- 77°F)

Número de Serie:

La información en la etiqueta de identificación del número de serie en el panel trasero del Dispensador es como la siguiente:

Ejemplo: s/n 14SR0006A00082

14S = Modelo GDF14

R = Planta

00 = Año de Fabricación

06 = Mes de Fabricación

A = Nivel de Revisión

00082 = Número de Secuencia

Requisitos de Espacio:

Deje un espacio libre cerca de la freidora de por lo menos 38 cm (15 pulgadas) de ancho y 71 cm (28 pulgadas) de profundidad.

Dispensador Serie GDF14

GARANTÍA

Automated Equipment LLC (en adelante "AELLC"), garantiza que el producto adquirido está libre de desperfectos de fabricación, tanto de material como de manufactura, bajo uso normal y condiciones por el período y componente especificados en la lista siguiente:

<u>Componentes cubiertos</u>	<u>Duración</u>
Montajes del Panel del Circuito Electrónico	1 año
Piezas Móviles Eléctricas y Mecánicas	1 año
Marco o Recintos Estructurales	1 año
Componentes removibles por el personal:	
• Bandeja de Boronas	90 días
• Estante de Cestas	90 días
• Bandeja del Acumulador	90 días
• Tolva, Tapa de la Tolva, Desviador	90 días
• Tambor	90 días
• Cestas de Freír	90 días
• Cable de Poder	90 días

El período de garantía comienza en la fecha de envío desde AELLC para el Dispensador de Productos Congelados y/o los Accesorios del Dispensador (en adelante "Producto").

SÓLO EN EL CASO DE QUE AQUÍ SE SEÑALARA DE MANERA DISTINTA, AELLC NO OFRECE OTRAS GARANTÍAS, EXPRESAS O SOBREENTENDIDAS Y ESPECÍFICAMENTE RECHAZA CUALQUIER GARANTÍA DE COMERCIALIZACIÓN O CONVENIENCIA, CUALQUIERA QUE SEA EL PROÓSITO PARTICULAR.

AELLC no podrá responsabilizarse por ningún daño directo, indirecto ni derivado (incluyendo daño por pérdida de beneficios comerciales, interrupción del trabajo, pérdida de información del negocio y similares) debido a la utilización o la incapacidad para utilizar el Producto.

LA PRESENTE GARANTÍA SE ANULARÁ SI EL MAL FUNCIONAMIENTO DEL PRODUCTO SE DEBE A ABUSO O DESCUIDO POR PARTE DEL COMPRADOR, SUS EMPLEADOS, AGENTES U OTROS REPRESENTANTES, BIEN SEA POR HABERSE ROTO, DOBLADO O CAÍDO, POR HABER SIDO MAL UTILIZADO, MALTRATADO, ALTERADO O MAL MANTENIDO O POR CUALQUIER OTRA FORMA DE NEGLIGENCIA O USO INCORRECTO. LA PRESENTE GARANTÍA NO CUBRE DAÑOS AL PRODUCTO CAUSADOS POR CAUSAS NATURALES, TALES COMO RAYOS, VARIACIONES EN LA CORRIENTE ELÉCTRICA, INUNDACIONES, INCENDIO, TORNADOS NI OTROS ACTOS DE DIOS. AELLC COBRARÁ AL COMPRADOR LAS REPARACIONES HECHAS NECESARIAS POR LAS CAUSAS QUE APARECEN EN LA LISTA RECIÉN CITADA.

La presente garantía se rige por las leyes sustantivas de Minnesota, EEUU., sin dar efecto al conflicto de las provisiones de la ley.

La presente garantía no es transferible y es válida únicamente para el Comprador original.

PEDIDO DE REPARACIONES, ASISTENCIA O REPUESTOS

SERVICIO DE GARANTÍA

Para dar inicio al servicio de garantía deberá llamar al teléfono de Apoyo Técnico de AELLC al número 1-800-248-2724 (EEUU / Canadá) o 651-385-2273 para presentar todas las solicitudes de garantía.

El personal de Apoyo Técnico de AELLC determinará la causa de la falla y suministrará la solución apropiada. Si se precisan repuestos, AELLC o uno de los Centros autorizados de Apoyo de Servicio / Distribuidor de Repuestos los suministrarán.

SERVICIO QUE EXCEDE LA GARANTÍA

El servicio de reparaciones lo realizará el personal que el cliente contrate, o contratando un agente local de servicio. El costo del servicio se basará en los estándares fijados por la industria.

Los repuestos podrán obtenerse en los Centros locales de Apoyo de Servicio / Distribuidores de Repuestos o directamente de AELLC llamando al 1-800-248-2724 (EEUU / Canadá) o al 651-385-2273 en caso de no encontrar un distribuidor local.

El Teléfono de Apoyo Técnico de AELLC suministra ayuda telefónica en materia de asistencia técnica para los productos AELLC, repuestos e información sobre repuestos y direcciones de agentes de servicios de reparación. Contacte la Línea de Apoyo Técnico de AELLC al 1-800-248-2724 (EEUU / Canadá) o al 651-385-2273.

Anote la siguiente información para su propio registro:

Fecha de Instalación

Teléfono Agencia de Servicio

Número de Serie

Al reparar esta unidad utilice únicamente repuestos suministrados por AELLC, o por un Distribuidor de Repuestos autorizado por AELLC. El uso de repuestos que no sean los suministrados por AELLC o por un Distribuidor de Repuestos Autorizado por AELLC anulará los derechos de garantía.

El costo de envío es F.O.B. AELLC, Inc. y estará sujeto a cambios sin previo aviso. El costo será el que esté en efecto en el momento de realizarse el envío.

Automated Equipment LLC se reserva el derecho de llevar a cabo sustituciones convenientes de material, dependiendo de su disponibilidad.

¡ADVERTENCIA !

- **Únicamente personal profesional y/o calificado deberá realizar las reparaciones de este equipo.**
- **Las funciones de reparación descritas en el presente manual pueden causar daños irreversibles al equipo y/o lesiones al personal si no se llevan a cabo correctamente.**
- **Si el cable eléctrico de suministro está dañado, deberá ser reemplazado por el fabricante o el agente de servicio o por una persona con calificación similar para evitar riesgos.**

Dispensador Serie GDF14

OBJETIVO DE USO

- El Dispensador Serie GDF14 tiene como objetivo distribuir únicamente productos alimenticios no cárnicos.

NOTA:

- El Dispensador debe quedar accesible por detrás para poder realizar el servicio de mantenimiento.
- El Dispensador debe quedar accesible por todos los lados para poder llevar a cabo los servicios rutinarios de limpieza y mantenimiento. Se recomienda dejar libre un mínimo de 10 cm (4 pulgadas) en ambos lados y por detrás del Dispensador.

SEGURIDAD Y CUIDADO DEL EQUIPO

Siga estas instrucciones durante la operación y reparación del Dispensador de Productos Congelados Serie GDF14:

- Desconecte el Cable de Suministro Eléctrico del Dispensador del enchufe de pared antes de realizar cualquier servicio.
- Si el Cable de Suministro está dañado debe ser reemplazado por la fábrica o por un agente de servicio o por una persona con calificación similar para evitar riesgos.
- Utilice las herramientas apropiadas al realizar reparaciones en este equipo.
- Inspeccione el Dispensador periódicamente para detectar los problemas antes de que ocurran.
- Mantenga limpio el Dispensador.
- Mantenga las manos lejos de las zonas siguientes durante el funcionamiento del Dispensador:
 - Puertas del Acumulador.
 - Tambor del Dispensador.
- Las Cestas freidoras pueden estar calientes. Tómelas solamente por las manijas.
- NO asperje el Dispensador con agua. El Dispensador no está sellado contra chorros de agua, razón por la cual los agentes contaminantes y la humedad pueden afectar las componentes sensibles.
- NO haga rodar el Dispensador hasta la piletta trasera para limpiarlo ya que con ello causará innecesariamente su desgaste.
- NO coloque el Dispensador en el congelador para mantener el producto. Siempre saque el producto del Dispensador al final de cada día.

¡ADVERTENCIA!

Únicamente personal calificado deberá prestar servicio a este equipo.
Las funciones de servicio descritas en este manual pueden causar daño irreversible al equipo y/o lesionar al personal en caso de que se realicen indebidamente.

Dispensador Serie GDF14

ETIQUETADO DE SEGURIDAD INTERNACIONAL

Se han adherido etiquetas de seguridad a la tolva. Las etiquetas indican claramente las zonas del dispensador de papas fritas/entradas que podrían resultar peligrosas para el operador.

Los temas de seguridad son:

1. **LAS CESTAS PUEDEN ESTAR CALIENTES:** Siempre use la manija para levantar una Cesta de Freír.
2. **NO COLOCAR LAS MANOS POR DEBAJO:** Las manos no deberán colocarse ni cerca ni debajo de las puertas del acumulador cuando el Dispensador es energizado.

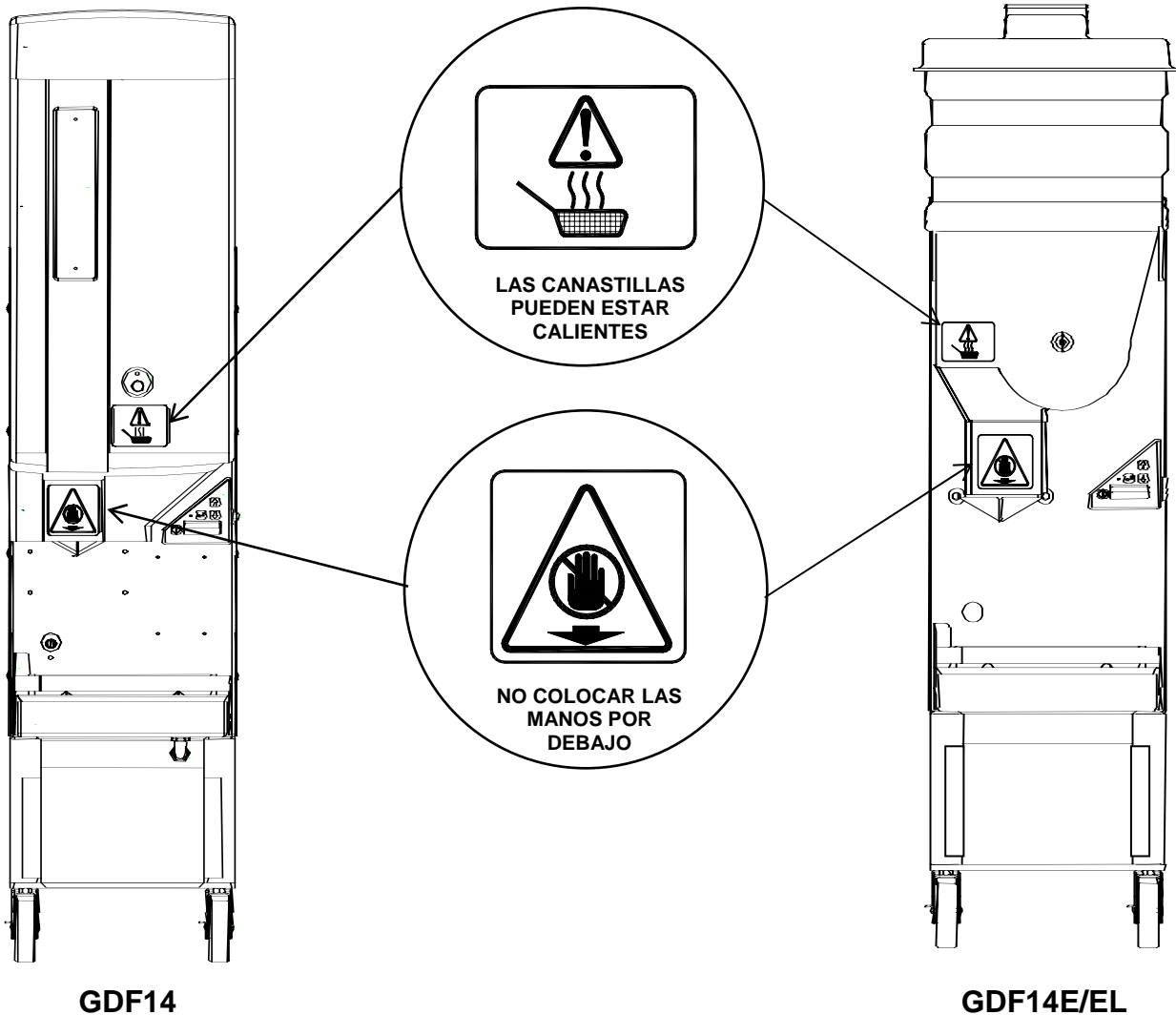

Dispensador Serie GDF14

ETIQUETA DE CUIDADO DEL EQUIPO

La etiqueta adherida al costado del gabinete de Controles advierte cómo evitar acciones que pueden causar daño al Dispensador. Si no se siguen las indicaciones de esta etiqueta la garantía no cubrirá el daño causado a la máquina.

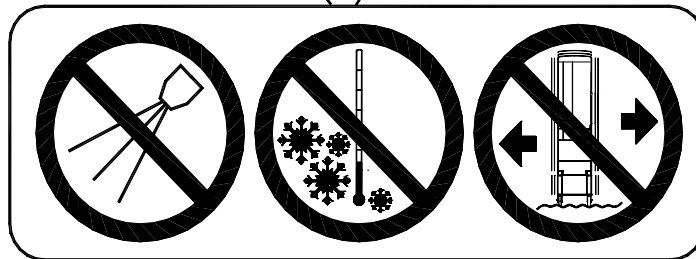
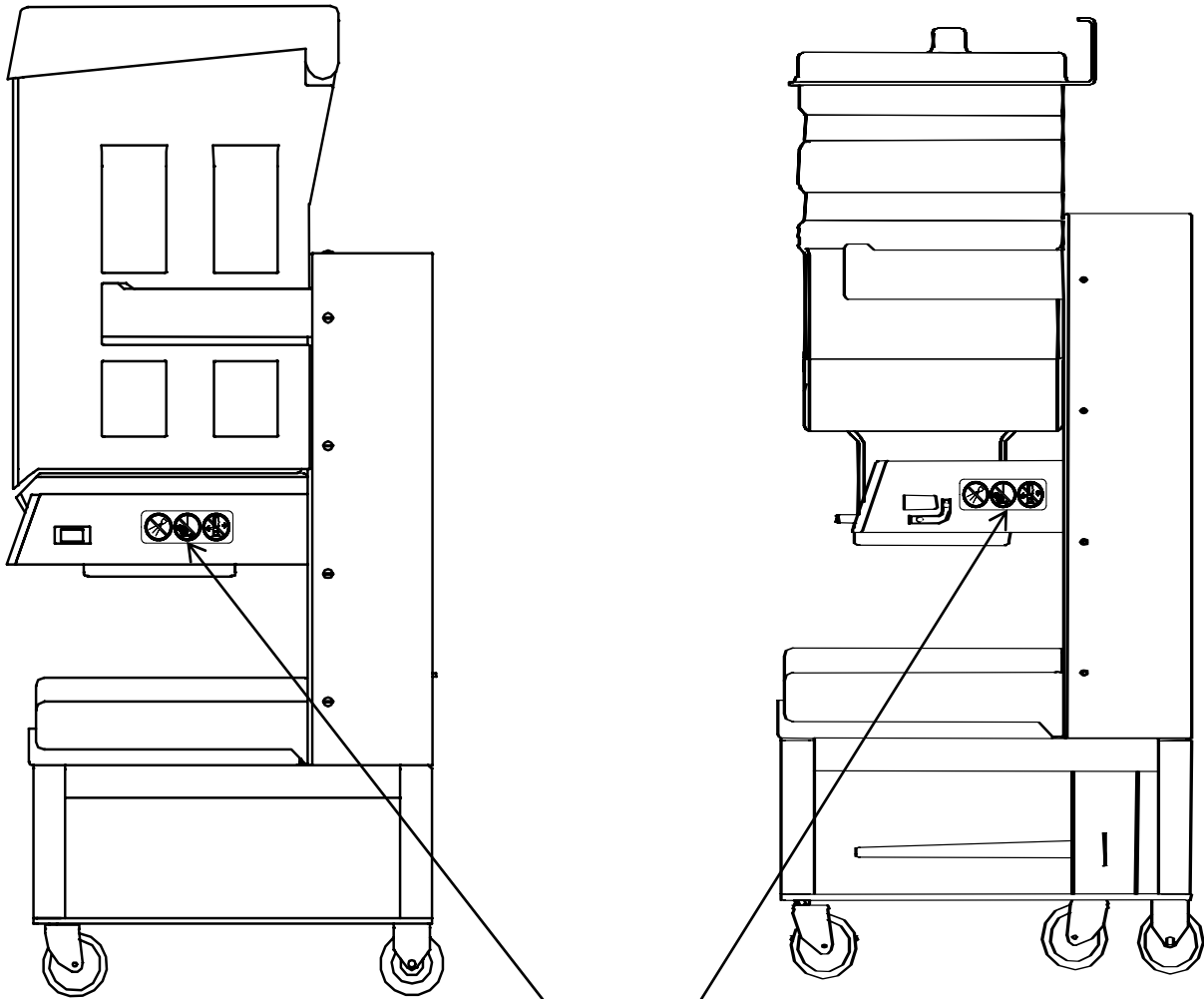

**NO ASPERJE AGUA
SOBRE EL
DISPENSADOR PARA
LIMIARLO**

**NO ALMACENE EL
DISPENSADOR EN EL
CONGELADOR**

**NO RUEDE EL
DISPENSADOR
SOBRE
SUPERFICIES
IRREGULARES**

Dispensador Serie GDF14

MONTANDO EL DISPENSADOR GDF14

1. Invierta la Tolva (Pieza 1) de manera que la cara delantera (ventana de la tolva) quede enfrente suyo. Instale el Tambor (Pieza 2) dentro de la Tolva. El extremo del Tambor con el agujero cuadrado debe estar frente a la parte trasera de la Tolva. Los extremos del Tambor encajan en las muescas redondeadas en el interior de la Tolva. Una vez que el Tambor está en su lugar, el Perno del Tambor (Pieza 3) se inserta en el agujero del frente de la Tolva y se ajusta. Chequee que el Tambor da vuelta libremente antes de continuar.
2. Invierta la Tolva para instalar el Desviador (Pieza 4). El Desviador tiene dos agujeros exteriores que tienen hendiduras de ángulo recto. La parte redonda de los agujeros exteriores encaja sobre los Tornillos de Tope (Pieza 5) en el lado izquierdo dentro de la Tolva. Después de que el Desviador ha sido colocado en los tornillos de tope, deslícelo hacia abajo y a la izquierda para que los tornillos de tope encajen en la hendidura de ángulo recto. Los dos agujeros interiores en el Desviador tienen la función de servir como agujeros para ayudar a sujetar y guiar el Desviador a su posición correcta.
3. Coloque el Soporte de la Cesta (Pieza 6) en los Tornillos de Tope del Chasis del Dispensador.
4. Coloque la Bandeja del Acumulador (Pieza 7) en las Puertas del Acumulador. La apertura de extremo más ancho y grande es la parte superior de la Bandeja. La Bandeja del Acumulador tiene dos ranuras paralelas para que encajen directamente y de manera segura en las barras del Eje de la Puerta del Acumulador.
5. Sujete la Tolva por el frente donde lo indican las flechas en el Paso 4 para colocar la Tolva sobre las Barras de Soporte. Deslice la Tolva sobre las Barras de Soporte alineando el Eje del Motor del Tambor con la apertura cuadrada en el Tambor del Dispensador. Probablemente necesitará rotar manualmente el Tambor para obtener un alineamiento apropiado entre el Tambor y el Eje del Motor del Tambor. Haga esto deslizando su mano debajo de la Tolva entre la Tolva y la Bandeja del Acumulador. Sentirá cómo el Tambor queda alineado sobre el eje al rotarlo manualmente. Una vez que el Eje del Motor del Tambor y el Tambor estén alineados adecuadamente, deslice la Tolva completamente sobre el Chasis del Dispensador. Presione suavemente la Tolva para que quede bien ajustada sobre las Barras de Soporte. **ADVERTENCIA:** NO fuerce la Tolva hacia atrás pues podría estropear la Tolva o el Tambor.
6. Deslice la Bandeja de Boronas (Pieza 8) por debajo del Estante de las Cestas. Instale la Tapa de la Tolva (Pieza 9).

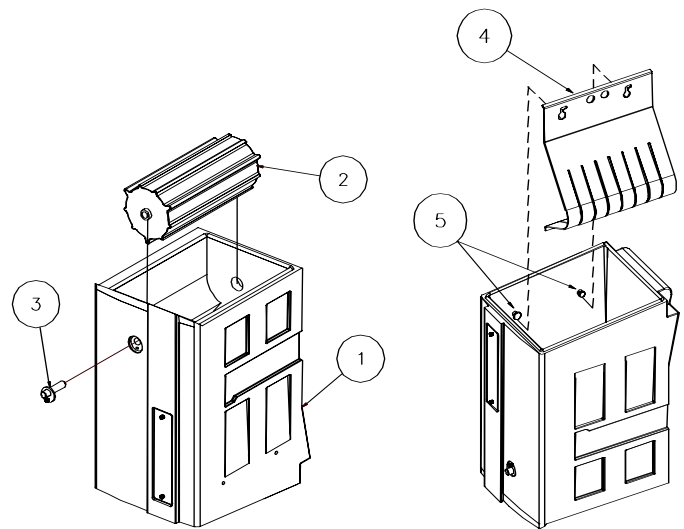

Paso 1

Paso 2

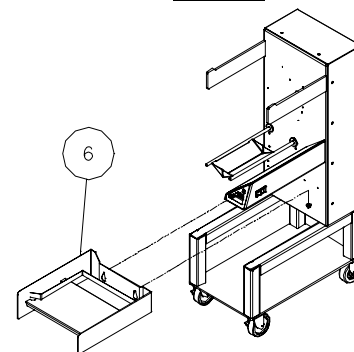

Paso 3

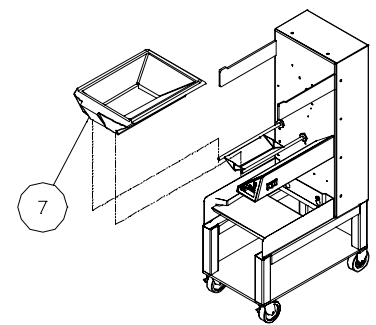

Paso 4

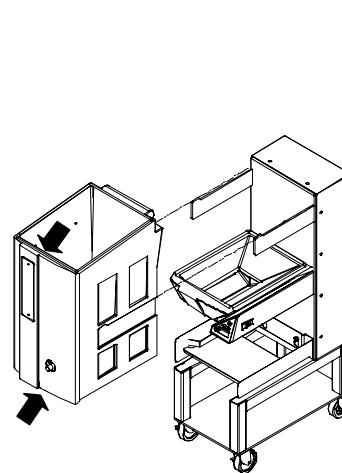

Paso 5

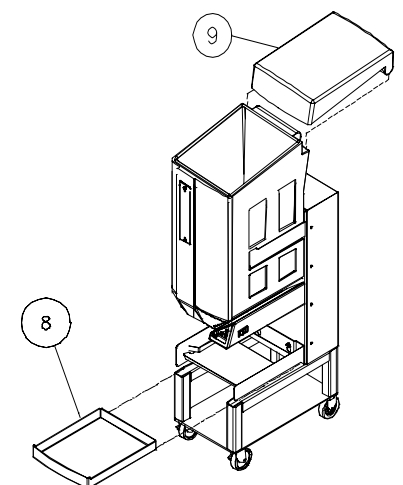

Paso 6

Dispensador Serie GDF14

MONTANDO EL DISPENSADOR GDF14E

1. Encuentre la abertura cuadrada en un extremo del Tambor del Dispensador (**Ítem 1**). Ponga el Tambor del Dispensador en la Tolva (**Ítem 2**), alineando la abertura cuadrada en el Tambor del Dispensador con el agujero en la parte de atrás de la Tolva.
2. Tome la Tolva (por donde indican las flechas) de modo que el agujero esté dirigido hacia el Dispensador. Alinee las muescas en los costados de la Tolva con las Barras de Soporte de la Tolva (**Ítem 3**). Empuje la Tolva sobre las Barras de Soporte de la Tolva hasta que el eje del Motor del Tambor toque el Tambor del Dispensador.

CAUCIÓN: NO fuerce la Tolva hacia atrás, esto puede dañar la Tolva o el Tambor.

Rote el Tambor del Dispensador (COMO LAS AGUJAS DEL RELOJ o CONTRA LAS AGUJAS DEL RELOJ) mientras aplica una leve presión a la Tolva hasta que pueda fácilmente deslizar la Tolva completamente sobre las Barras de Soporte de la Tolva.

3. Ponga el Desviador (**Ítem 4**) en la Tolva. Esté seguro de que está enganchado en el borde IZQUIERDO de la Tolva.
4. Monte el Estante de las Cestas (**Ítem 5**) sobre los Pernos Curvados en el Chasis del Dispensador.
5. Deslice la Bandeja de Boronas (**Ítem 6**) por debajo del Estante de las Cestas. Instale la Tapa de la Tolva (**Ítem 7**).

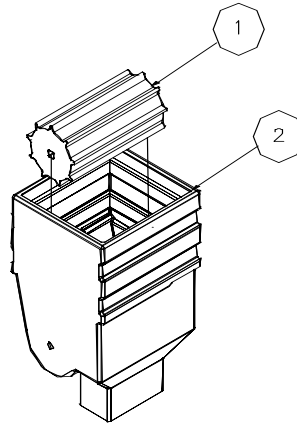

Paso 1

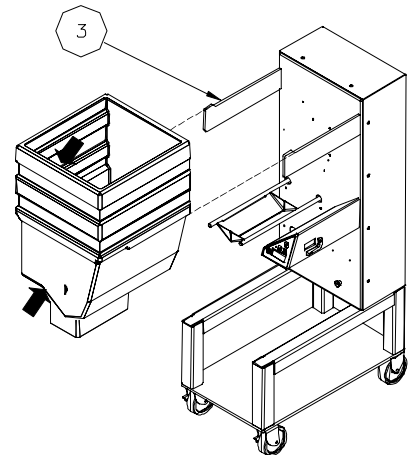

Paso 2

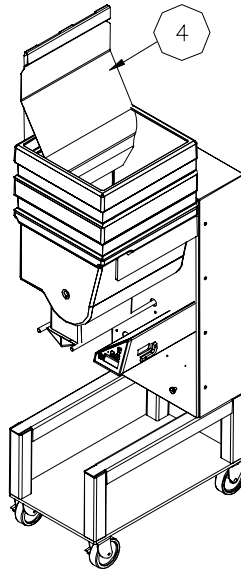

Paso 3

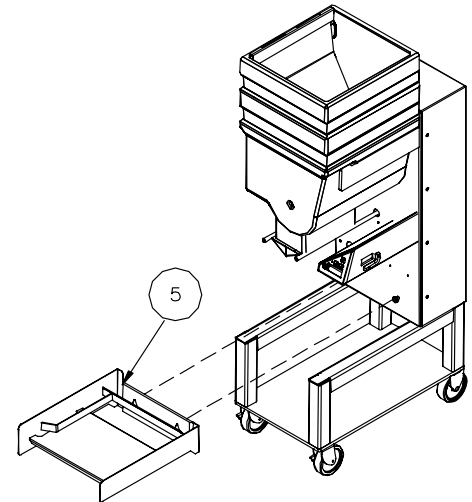

Paso 4

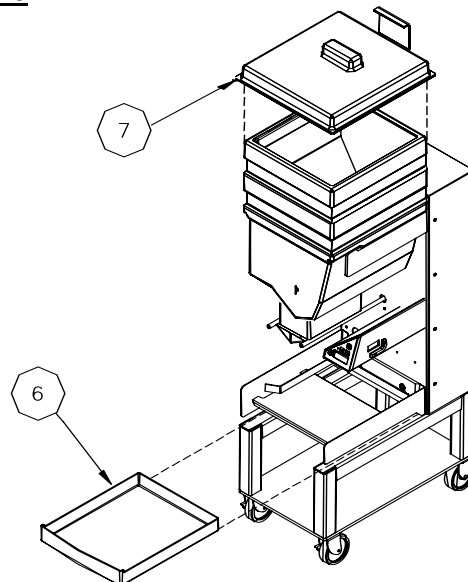

Paso 5

Dispensador Serie GDF14

MONTANDO EL DISPENSADOR GDF14EL

1. Encuentre la abertura cuadrada en un extremo del Tambor del Dispensador (**Ítem 1**). Ponga el Tambor del Dispensador en la Tolva (**Ítem 2**), alineando la abertura cuadrada en el Tambor del Dispensador con el agujero en la parte de atrás de la Tolva.
2. Tome la Tolva (por donde indican las flechas) de modo que el agujero esté dirigido hacia el Dispensador. Alinee las muescas en los costados de la Tolva con las Barras de Soporte de la Tolva (**Ítem 3**). Empuje la Tolva sobre las Barras de Soporte de la Tolva hasta que el eje del Motor del Tambor toque el Tambor del Dispensador.
3. **CAUCIÓN:** NO fuerce la Tolva hacia atrás, esto puede dañar la Tolva o el Tambor.
4. Rote el Tambor del Dispensador (COMO LAS AGUJAS DEL RELOJ o CONTRA LAS AGUJAS DEL RELOJ) mientras aplica una leve presión a la Tolva hasta que pueda fácilmente deslizar la Tolva completamente sobre las Barras de Soporte de la Tolva.
5. Ponga el Desviador (**Ítem 4**) en la Tolva. Está seguro de que está enganchado en el borde IZQUIERDO de la Tolva.
6. Monte el Estante de las Cestas (**Ítem 5**) sobre los Pernos Curvados en el Chasis del Dispensador.
7. Deslice la Bandeja de Boronas (**Ítem 6**) por debajo del Estante de las Cestas. Instale la Tapa de la Tolva (**Ítem 7**).

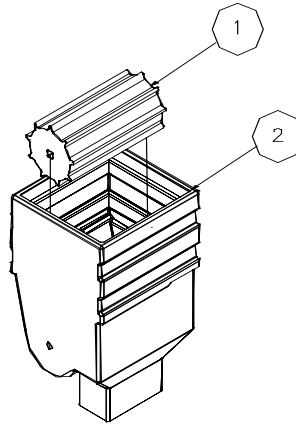

Step 1

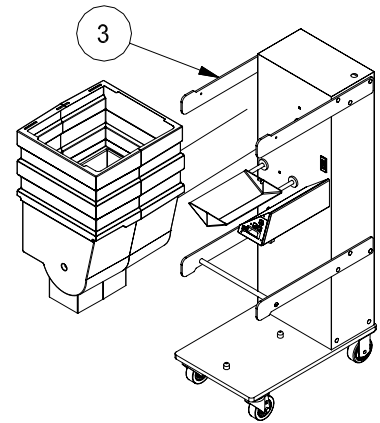

Step 2

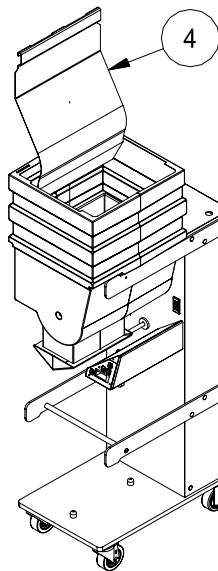

Step 3

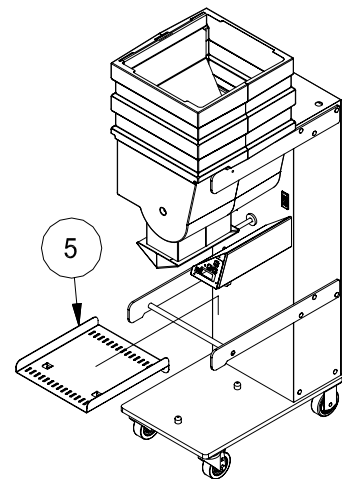

Step 4

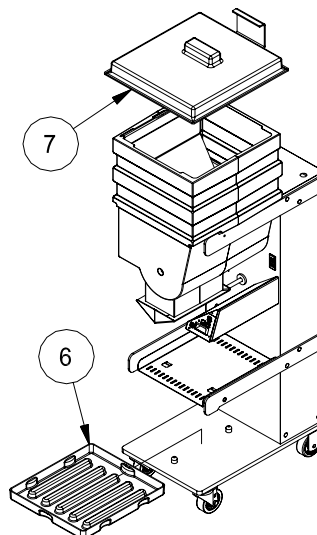

Step 5

Dispensador Serie GDF14

INICIO DIARIO

1. Asegúrese de que el Interruptor Eléctrico esté apagado (OFF).
2. Arme el Dispensador (vea páginas 9 - 11).
3. Conecte el Cable Eléctrico a un enchufe de pared.
4. ENCIENDA el Dispensador. Dependiendo de la operación anterior, el Dispensador se hallará en Modo de Funcionamiento Normal o en Funcionamiento Automático.
5. Llene una Cesta de Freír colocándola debajo de las Puertas del Acumulador y pulsando el Botón de Distribución. Al estar en Modo Automático ("Auto Mode"), el Dispensador rellenará automáticamente la Cesta al hallarse debajo de las Puertas del Acumulador y al ser detectada por el Sensor de Cestas. La Luz Roja Indicadora del Panel de Control se apaga (no se ilumina) al detectar una Cesta en el lugar adecuado. La Luz se enciende cuando el Dispensador entrega una carga de cesta.

CIERRE DIARIO

1. Retire todas las Cestas de Freír del Dispensador.
2. Si la Tolva y/o las Puertas del Acumulador no están vacías seleccione el Modo Vaciar Tolva usando el botón de Correr Hacia Abajo  en el Panel de Control. Presione el botón Distribución  para vaciar el producto restante en la cesta que está esperando.
3. Apague el Interruptor Eléctrico (OFF).
4. Desconecte el Cable Eléctrico de la toma eléctrica.
5. Remueva el montaje de la Tolva, la Tapa y el Tambor.
6. Remueva la Bandeja del Acumulador, el Estante de Cestas y la Bandeja de Boronas.
7. Lleve los componentes removibles del Dispensador a la zona de lavado. Lávelos en una solución higiénica caliente y agua, enjuáguelos con agua limpia y póngalos a secar al aire (lavado/ enjuague/ estado higiénico).
ADVERTENCIA: el Tambor, la Tolva, la Tapa de la Tolva, la Bandeja del Acumulador, la Bandeja de Boronas y el Desviador de Papas Fritas NO pueden lavarse en el lavaplatos.
8. Pase un trapo húmedo por el Dispensador con una solución higiénica caliente diluída en agua. Vuelva a pasar el trapo humedecido con agua limpia y ponga a secar el Dispensador al aire.
ADVERTENCIA: NO asperje el Dispensador con agua. El Dispensador no es impermeable. Los contaminantes y la humedad pueden dañar los componentes sensibles.
9. Aleje el Dispensador de la pared para limpiar por detrás y por debajo.
ADVERTENCIA: NO lleve el Dispensador al lavaplatos trasero para lavarlo ya que esto le causará desgaste innecesario.
10. Seque todas las piezas y vuelva a ensamblar el Dispensador.
11. Haga rodar el Dispensador hasta su sitio.

CARGA DE PRODUCTO CONGELADO EN LA TOLVA

Para obtener un resultado óptimo y cargas consistentes de las Cestas, es importante utilizar la técnica siguiente para cargar en la Tolva el Producto Congelado. (Vea Especificaciones en la página 3 para las capacidades de la Tolva. La capacidad varía dependiendo del tipo y del volumen del corte de las papas o de la entrada).

En cada bolsa o caja de producto congelado:

1. Retire la bolsa o la caja del contenedor. Tenga cuidado de no aplastar el producto.
2. Abra el extremo de la bolsa o de la caja completamente. Si su suministrador utiliza bolsas, cerciórese de que ha abierto totalmente la bolsa. Si queda abierta parcialmente, no se vaciará completamente.
3. Mantenga cerrado el extremo abierto de la caja o de la bolsa con la mano y colóquelo en el fondo de la Tolva contra la pared opuesta al Desviador.
4. Libere el extremo abierto de la bolsa o de la caja.
5. Vacíe la caja o la bolsa dentro de la Tolva deslizándola simétricamente hacia el Desviador. Al colocar varias bolsas de papas a la francesa, alterne su ubicación en la Tolva situando cada una frente a la anterior. La segunda bolsa de producto deberá vaciarse dentro de la Tolva con la apertura **hacia** el Desviador, deslizándola simétricamente hacia la Pared de la Tolva frente al Desviador, dejando una capa uniforme de producto.

Repita los pasos 1 a 5 hasta que la Tolva quede llena.

NOTA: NO llene la Tolva por encima de la marca de máximo.

NOTA: Este método cruzado de carga garantiza una distribución pareja de productos de tamaño variable en la Tolva y en las Cestas.

NOTA: Para evitar que el producto se rompa, NO lo sacuda ni lo deje caer de la bolsa o de la caja dentro de la Tolva.

6. Coloque la Tapa sobre Tolva.



CUIDADO CON LOS DEDOS

El personal deberá tener cuidado de no colocar las manos o los dedos cerca del Tambor, dentro de la Tolva, cuando la máquina esté funcionando. Las manos o los dedos pueden quedar atrapados entre el Tambor y la Tolva cuando el Tambor gira.

Dispensador Serie GDF14

VISUALIZACION DEL PANEL DE CONTROL

Pieza	Descripción
1	Botón de Distribución/ Reajuste
2	Luz Indicadora
3	Botón Menú/ Entrar
4	Botón de Correr Hacia Arriba
5	Botón de Correr Hacia Abajo
6	Pantalla de Visualización
7	Modo
8	Peso Seleccionado
9	Estado: Las Puertas del Acumulador se están llenando.
10	Estado: Listo para Distribuir.

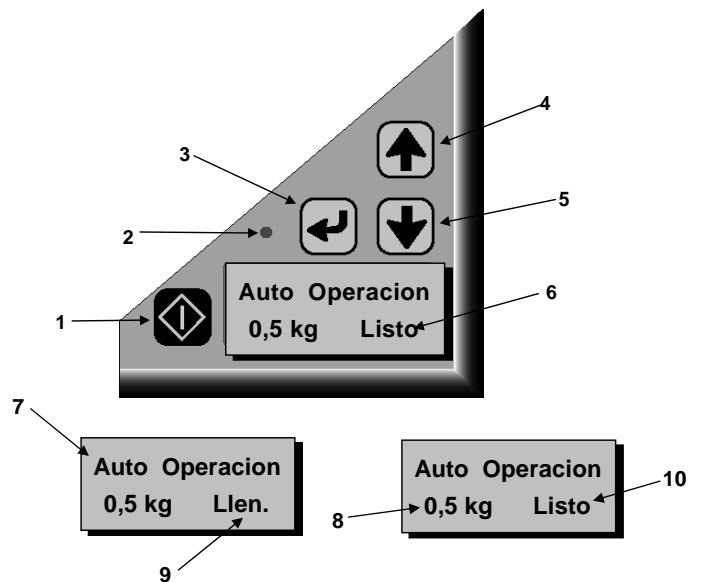

DEFINICIONES DEL PANEL DE CONTROL

BOTÓN DE DISTRIBUCIÓN/ REAJUSTE:

- Pulse para Distribuir una Carga de Producto.
- Pulse para reajustar el Estado de Tolva Vacía o un Error del Sistema.
- Pulse para regresar en cualquier momento a la Visualización Predefinida/ Principal.

LUZ INDICADORA:

- En Modo Automático, se apaga (OFF) cuando el Sensor (opcional) de Cestas detecta una Cesta. La Luz se enciende una vez más después de que el Acumulador ha distribuido la carga.
- Parpadea al ocurrir un Error del Sistema, parpadea lentamente cuando la Tolva está vacía.

BOTÓN MENÚ/ ENTRAR:

- Pulse para abrir el Modo Menú.
- Pulse para abrir una Opción Menú.
- NOTA: al estar en el MODO MENÚ, de no realizar cambios suplementarios, el Panel de Control regresará al Modo de Funcionamiento Normal después de 10 segundos.

CORRER HACIA ARRIBA:

- Pulse para incrementar el ajuste de peso en la visualización del Modo Normal de Funcionamiento: Manual o Auto.
- Pulse para cambiar un parámetro de Menú en el Modo Menú.
- Pulse para seleccionar una función Menú.

CORRER HACIA ABAJO:

- Pulse para reducir el ajuste de peso en la visualización del Modo Normal de Funcionamiento: Manual o Auto.
- Pulse para cambiar un parámetro de Menú en el Modo Menú.
- Pulse para seleccionar una función Menú.
- Pulse para seleccionar Vaciar la Tolva.

VISUALIZACIÓN: (Ilustración de la Pantalla Predefinida)





- Modo:
 - Funcionamiento Manual: pulsar el Botón de Distribución para llenar una Cesta (omitida).
 - Funcionamiento Automático: el Dispensador llenará automáticamente una Cesta cuando el Sensor de Cestas detecte una Cesta.
- Estado:
 - Llenando: el Dispensador está llenando las Puertas del Acumulador hasta el Peso Seleccionado.
 - Listo: las Puertas del Acumulador están listas para Distribuir el Peso Seleccionado.
 - Vacía: la Tolva está Vacía o el producto no está siendo distribuido correctamente (está formando un "puente").
 - Desactivado: la función de Peso ha sido apagada por el operador.
- Peso Seleccionado: la cantidad de producto por pesar tal como se ha programado al Dispensador.

Dispensador Serie GDF14

ESTRUCTURA DEL MENU SERIE GDF14

Modo de Funcionamiento

Normal

- Incrementar / Disminuir Ajuste de Peso, y Seleccionar Vaciar Tolva  
- Pulsar para Distribuir 
- Tolva Vacía
 - Pulsar  para activar el Tambor y para abrir las Puertas del Acumulador; continúe pulsando el Botón hasta que la Tolva esté vacía.
 - Pulse el Botón de Correr Hacia Arriba 

Modo Menú

- Seleccionar Funcionamiento Auto/Manual
 - Modo Manual
 - Modo Automático
- Calibrar el Sensor de Carga
 - “Escala de Retorno a Cero”
 - “Añada 1,0 lbs./0,5 kg.”
 - (Coloque las pesas con precisión, la parte delantera contra la trasera, en el centro de las Puertas del Acumulador).
 - “Añada 1,0 kg. / 2,0 lbs.”
 - (Añada 0,5 kg / 1,0 lbs suplementario para llegar a un total de 1,0 kg / 2,0 lbs.)
 - “Retire las Pesas”
 - (Retire las pesas de las puertas del acumulador)
El Dispensador regresa automáticamente al Modo de Funcionamiento Normal.
- Funciones de Administración
 - Configurar los Valores Predeterminados
 - (Ajuste personal de los parámetros de peso por incrementos de 0,10 lbs / 0,05 kg).
 - Seleccionar Idioma
 - (Corra hacia arriba o hacia abajo para escoger el idioma deseado).
 - Diagnósticos
 - Esta serie de funciones es para uso exclusivo del personal de servicio entrenado.
 - Versión de Programa
 - Apagar el Sistema de Peso
 - Conteo de Errores
 - Limpiar de Errores
 - Acumulador
 - Sistema de Peso
 - Sensor / Encendido
 - Valores de Peso
 - Modo Ejercicio
 - Restaurar Faltas

Dispensador Serie GDF14

MODO DE FUNCIONAMIENTO NORMAL

Al encender el Dispensador (ON) se hallará automáticamente en el Modo de Funcionamiento Normal. (Ver ilustración en la página 15).

Estará en Modo Manual o Modo Automático. Al principio (si no hay producto en las puertas del acumulador), el motor del Tambor empezará a girar y el Visualizador indicará que el Dispensador está LLENANDO las Puertas del Acumulador.

Auto Operacion
1,00 kg Llen.

Si al cabo de 40 segundos el Sensor de Carga no detecta suficiente producto en las Puertas del Acumulador para completar el peso según el ajuste, el Dispensador asume que hay un problema con el producto (ha formado "puente") en la Tolva o que la Tolva está vacía. La Luz Indicadora empezará a parpadear lentamente (1 parpadeo por segundo) y el Visualizador indicará que la Tolva está Vacía. Para corregir esta situación, verifique que en la Tolva el producto no haya formado "puente" (hay suficiente cantidad de producto en la Tolva, pero las papas u otro producto se ha aglomerado, formando una especie de puente de manera tal, que el producto no está cayendo en el Tambor ni en la Puertas del Acumulador) o rellene de producto y luego pulse el Botón de Distribución/ Reajuste.

Auto Operacion
1,00 kg Vacie

NOTA: El tambor empezará a dar vueltas automáticamente después de 90 segundos si el botón Distribución/Reajuste no es pulsado.

Auto Operacion
1,00 kg Listo

Al haber suficiente producto distribuido en las Puertas del Acumulador para satisfacer al Sensor de Carga, el Visualizador indicará que el Dispensador está Listo para entregar el producto a las Cestas de Freír.



Llene una Cesta de Freír colocándola debajo de las Puertas del Acumulador. En modo Automático, el producto cae automáticamente dentro de una Cesta de Freír si ésta se halla bajo las Puertas del Acumulador. Haga deslizar la Cesta hacia el Chasis del Dispensador. La Luz del Indicador se apagará cuando el Sensor Óptico de Cestas detecte la Cesta.

Al cabo de medio segundo, las Puertas del Acumulador se abren permitiendo la distribución del producto en la Cesta. La Luz Indicadora volverá a encenderse. En el Modo Manual o Automático, al pulsar el Botón de Distribución/ Reajuste, también se puede distribuir producto dentro de las Cestas.

CAMBIO DE LOS AJUSTES DE PESO DEL DISPENSADOR:

Al hallarse en Modo de Funcionamiento Normal, el operador puede cambiar con toda facilidad los ajustes de peso del Dispensador.

Auto Operacion
1,50 kg Listo

Pulse el Botón de Correr Hacia Arriba  o el Botón de Correr Hacia Abajo  para seleccionar los ajustes predeterminados de peso. Estos valores aparecerán en la pantalla de visualización. Las selecciones de pesos prefijados son 0,25 kg/0,50 lb, 0,50 kg/1,00 lb, 0,75 kg/1,50 lbs y posiblemente 1,00kg/2,00 lbs. El peso de la cesta puede ser ajustado en incrementos de 0,05 kg/0,10 lb (ver página 18).

Si la nueva selección es aumentada de la selección previa, el Tambor girará para llegar al nuevo peso incrementado antes de distribuir una carga de cesta.

Si se disminuye el peso en relación con la selección anterior, este último peso (el más elevado) ya estará "a la espera" en las Puertas del Acumulador. Será entonces necesario distribuir en una cesta la carga que está "a la espera". Después de esto, el Dispensador distribuirá el producto según el nuevo peso seleccionado.

Dispensador Serie GDF14

MODO TOLVA VACÍA





Pulse y mantenga apretado el Botón de Correr Hacia Abajo  para acceder al Modo VACÍE TOLVA.
NOTA: Cerciórese de que haya una Cesta vacía bajo las Puertas del Acumulador antes de continuar este procedimiento.

Pulse el Botón DISTRIBUCION/ REAJUSTE  y manténgalo apretado para activar la rotación del Tambor y abrir las Puertas del Acumulador para vaciar la Tolva. Siga pulsando el Botón hasta que la Tolva quede totalmente vacía de producto alimenticio. Puede pulsar y liberar el Botón repetidamente hasta que la Tolva quede vacía.

Pulse una vez el Botón Correr Hacia Arriba  para volver al peso deseado. El Dispensador retornará al Modo de funcionamiento anterior Auto o Manual.

Dispensador Serie GDF14

MENÚ DEL USUARIO

1. Pulse y mantenga apretado el Botón Menú/ Entre  y, al mismo tiempo, pulse el Botón de Correr Hacia Abajo  para acceder al modo Menú.
2. Examine los MENUS disponibles pulsando los Botones de Correr Hacia Arriba  o Hacia Abajo .

NOTA: Los Menús disponibles (Auto-Manual, Tolva Vacía, Calibración y Funciones de Administración) parpadearán hasta que elija una de las opciones. Una vez en el modo Menú, si no se hacen otros cambios, el Panel de Control retornará al modo de Operación Normal después de 10 segundos.





3. Una vez que aparezca el menú deseado en la pantalla del visualizador, pulse el Botón Menú/ Entre  para entrar la función deseada.

PROGRAMAS MODO MENU

- Modo Manual – Automático
- Modo de Calibración
- Modo Funciones de Administr.

MODO AUTO-MANUAL

Utilice el procedimiento siguiente para programar el Dispensador bien sea en Modo Auto o Manual:

1. Pulse y mantenga apretado el Botón Menú/ Entre  y, al mismo tiempo, pulse el Botón de Correr Hacia Abajo  para acceder a los programas de MENU.
2. Pulse el Botón Menú/ Entre  una vez para entrar al Modo Auto-Man.
3. Utilice el Botón de Correr Hacia Arriba  o el Botón de Correr Hacia Abajo  para cambiar entre “Auto” y “Manual”.

NOTA: En modo “MANUAL” el botón Dispensar/Reajustar  deberá pulsarse para que distribuya una carga de cesta. En modo Auto, la distribución se hace automáticamente cuando el Sensor de Cestas detecta una cesta en el lugar apropiado debajo de las Puertas del Acumulador.

4. Pulse el Botón Menú/ Entre  para fijar la selección deseada. Al hacer esto el Dispensador retornará al Modo de Funcionamiento Normal. Dependiendo de su selección, el Dispensador estará listo para rellenar las Cestas manual o automáticamente.

O

Pulse el Botón de Distribución/ Reajuste  para que el Dispensador retorne al Modo de Funcionamiento Normal sin ningún cambio en la programación.

Sel. Auto/Man
Manual





Auto Operacion
0,5 kg Llen.

MODO DE CALIBRACIÓN

Este Modo se utiliza para calibrar el sistema de peso del Dispensador.

Nota: retire la Tolva y cualquier producto de las Puertas del Acumulador antes de realizar esta función. **NO retire la Bandeja del Acumulador.**

Programa el Dispensador para el Modo de CALIBRACION siguiendo el procedimiento siguiente:

1. Restaure fallas. (Esta función es accesible usando el Modo diagnóstico. (Ver páginas 15, 21 - 23).
2. Seleccione el Lenguaje (ver Seleccionar Lenguaje, página 21).
3. Apriete y mantenga el botón Menú/Entre  y, al mismo tiempo, apriete el Botón de Correr Hacia Abajo  para entrar al modo MENÚ.
4. Examine los MENUS pulsando el Botón de Correr Hacia Abajo  hasta encontrar el Modo CALIBRACIÓN.
5. Pulse una vez el botón Menú/ Entre  para entrar al Modo Calibración. Esto iniciará el proceso de calibración y en el visualizador aparecerán las instrucciones correspondientes.
6. El mensaje "ESCALA DE REAJUSTE A CERO" aparecerá en la pantalla del visualizador. Las Puertas del Acumulador se abrirán y se cerrarán.
7. Luego, el Dispensador avanzará automáticamente al modo "PONGA 0,5 kg". En este momento el Operador deberá colocar una pesa de 0,5 kg en las Puertas del Acumulador. **NOTA:** Cerciórese de que la pesa quede en el centro de las Puertas del Acumulador, la cara delantera contra la trasera.
8. El Dispensador avanzará al modo "PONGA 1,0 kg". En este momento el Operador deberá colocar 0,5 kg adicional, llegando a un total de 1,0 kg de peso en las Puertas del Acumulador. **NOTA:** Cerciórese de que la pesa quede en el centro de las Puertas del Acumulador, la cara delantera contra la trasera.
9. Tras haber detectado la pesa de calibración, el Dispensador indicará al operador que "RETIRE LA PESA". Retire las pesas de las Puertas del Acumulador. El Dispensador regresará automáticamente al modo de Funcionamiento Normal.
10. Apague el Dispensador (OFF) por 15 segundos. Complete el montaje y resume el funcionamiento.

**Calibre
0,5 kg Lista**

**Calibre
Escala de Cero**

**Calibre
Ponga 0,5 kg**

**Calibre
Ponga 1,00 kg**

**Calibre
Saque Pesos**

NOTA DE SERVICIO

La calibración debe efectuarse cada vez que se reemplace una componente pcb, e-prom o NCWS..

Dispensador Serie GDF14





MODO FUNCIÓN DE ADMINISTRACIÓN









CONFIGURACIÓN DE LOS VALORES PREDETERMINADOS

Este modo se utiliza para ajustar los valores predeterminados de peso utilizados en el Modo de Funcionamiento Normal por el operador de las funciones del Dispensador (ver página 16).

Conf. Prefijado
0, 5 kg Listo

Programa el Dispensador para la CONFIGURACIÓN DE VALORES PREDETERMINADOS según el procedimiento siguiente:

1. Pulse y mantenga apretado el Botón MENU/ ENTER  y, al mismo tiempo, pulse el Botón Correr Hacia Abajo  para acceder a los programas de MENU.
2. Examine el MENU pulsando el Botón Correr Hacia Abajo  hasta encontrar el Modo FUNCIONES DE ADMINISTRACIÓN.
3. Pulse una vez el Botón Menú/ Entre  para entrar al Modo FUNCIONES DE ADMINISTRACIÓN. **NOTA:** Cada una de las descripciones de Menú parpadeará hasta que la fije.

(Pulse una vez el Botón MENU/ ENTER  para acceder al programa Configuración de Valores Predeterminados. Al pulsar el Botón Menú/ Entre se iniciará el proceso Configuración de Valores Predeterminados y en el visualizador aparecerán las instrucciones necesarias).
4. El Visualizador muestra que el peso en posición 1 (POSN 1) ha sido programado a 0.25 kg. El número 1 parpadeará.
5. Utilice el Botón Desenrrollo hacia Arriba  o Desenrrollo hacia Abajo  para examinar los ajustes de las posiciones 2, 3 y posiblemente 4.
6. Para cambiar la posición del peso objetivo, pulse  para introducir la función de ajuste de peso. Observe que el ajuste de peso empieza a parpadear.
7. Pulse el Botón de Correr Hacia Arriba  o Correr Hacia Abajo  para incrementar o disminuir el ajuste de a 0,05 kg. Cada vez que pulse cualquiera de los botones de Correr, la variación será de 0,05 kg.
8. Una vez seleccionado el peso nuevo, al pulsar el Botón  el nuevo valor quedará registrado en la memoria. El número de Posición volverá a parpadear.
9. Repita los pasos 6 a 9 hasta que todos los ajustes queden corregidos.
10. Pulse el Botón Distribución/ Reajuste  para regresar al Modo de Funcionamiento Normal.

Pos. 1:
Objetivo 0, 25











Pos. 1:
Objetivo 0,25 kg

NOTA: Para salir del Modo Configuración de los Valores Predeterminados sin hacer cambios ni guardándolos, pulse el Botón Distribución/ Reajuste .

Dispensador Serie GDF14

SELECCIÓN DE IDIOMA

Este modo se utiliza para elegir el idioma que aparece en el Panel de Visualización. Seleccione el lenguaje de visualización preferido utilizando el procedimiento siguiente:

1. Pulse y mantenga apretado el Botón Menú/ Entre , y, al mismo tiempo, pulse el Botón de Correr Hacia Abajo  para acceder al modo MENÚ.
2. Examine los MENUS pulsando el Botón de Correr Hacia Abajo  hasta que aparezca "Función de Administración."
3. Pulse una vez el botón Menú/ Entre  para entrar al modo de Función de Administración.
NOTA: Cada una de las descripciones de Menú parpadeará hasta que la fije.
4. Examine el contenido pulsando el Botón de Correr Hacia Abajo  hasta que aparezca "Seleccione Idioma."
5. Pulse el botón Menú/ Entre  para acceder al modo Selección de Idioma.
6. Pulse el Botón de Correr Hacia Ariba  o Correr Hacia Abajo  para elegir un idioma.
7. Una vez que el idioma deseado aparece en la pantalla del visualizador, pulse el botón Menú/ Entre  para fijar el idioma en la memoria.
8. Pulse el Botón Distribución/ Reajuste  para regresar al Modo de Funcionamiento Normal.











Sel. Lenguaje
0,50 kg Listo

Sel. Lenguaje
Español

DIAGNÓSTICOS

Este modo es usado para seleccionar la función Diagnóstico, y debe ser usado por personal entrenado solamente. Seleccione la función Diagnóstico preferida usando el siguiente procedimiento:

NOTA: Ver Páginas 22 y 23 para una lista de funciones disponibles en el modo Diagnósticos.

1. Apriete y mantenga el botón Menú/Entre , y, al mismo tiempo, apriete el botón Deslizar Hacia Abajo  para acceder al modo MENÚ.
2. Examine los MENÚS apretando el botón de Correr Hacia Abajo  hasta que aparezca "Función Administración" en el visualizador.
3. Apriete el botón Menú/Entre  una vez para entrar al modo Función Administración.
NOTA: Cada descripción del Menú parpadeará hasta que sea fijada.
4. Examine apretando el botón Correr Hacia Abajo  hasta que aparezca "Diagnósticos" en el visualizador.
5. Apriete el botón Menú/Entre  para entrar al modo Diagnósticos.
6. Apriete el botón Correr Hacia Arriba  o Correr Hacia Abajo  para elegir una función de Diagnóstico.
7. Una vez que la función de Diagnóstico deseada aparece en la pantalla de visualización, apriete el botón Menú/Entre  para fijar la función de Diagnóstico en la memoria.
8. Apriete el botón Distribución/Reajustar  para volver al modo de Operación Normal.

Diagnósticos
0,50 kg Listo

Dispensador Serie GDF14

TABLA DE DETECCIÓN DE PROBLEMAS DE FUNCIONAMIENTO

PROBLEMA	CAUSA PROBABLE	ACCIÓN CORRECTIVA
El visualizador no funciona, luces indicadoras no están encendidas	El enchufe de pared no funciona	Verifique el enchufe de pared y la llave del circuito interruptor.
	El cable eléctrico no está conectado	Verifique el estado del cable a la salida del enchufe de pared y a la entrada al Dispensador.
	Falla en el Interruptor ON / OFF	Verifique el funcionamiento del Interruptor ON / OFF .
El visualizador no funciona, pero el dispensador funciona normalmente y las luces indicadoras están prendidas.	Malfuncionamiento del panel de control.	Haga ciclo del poder. Si el problema existe todavía abra la cubierta y asegure que el cable de cinta está conectado correctamente. .
La Lámpara del Panel de Control parpadea lentamente (aprox. una vez por segundo). En el Visualizador aparece la palabra "VACIA"	La Tolva está vacía	Llene la Tolva de producto alimenticio y pulse el Botón de Distribución
	El producto alimenticio ha formado un "puente" sobre el Tambor	Retire la Tapa de la Tolva y redistribuya el producto alimenticio. Pulse el Botón de Distribución.
	La Tolva o el Tambor no han sido instalados correctamente	Retire la Tapa de la Tolva y el Desviador. Haga girar el Tambor del Dispensador ejerciendo presión y deslícelo totalmente en el eje. Re-instale el Desviador y la Tapa de la Tolva.
	El sensor de peso funciona mal	Verifique la calibración del Sensor de Peso. <i>(Ver página 19)</i>
Las Cargas de las Canastillas resultan ligeras o demasiado pesadas	La Tolva está tocando la Bandeja del Acumulador	Reensamble la Tolva. Ningún objeto, salvo el producto alimenticio, puede tocar la Bandeja del Acumulador.
	Instalación incorrecta del Desviador	Verifique que el Desviador esté instalado correctamente.
	El Cuello del Eje está tocando el chasis	Coloque los Cuellos del Eje correctamente.
	No hay Tambor en la Tolva	Instale el Tambor en la Tolva.
	El mecanismo de Peso no funciona correctamente	Vuelva a calibrar, siguiendo el procedimiento descrito en el manual (Cerciórese de que esté haciendo la calibración con la Bandeja del Acumulador en su lugar). Verifique los valores de peso. <i>(Ver página 19)</i> .
El Tambor del Dispensador no gira	Las Puertas del Acumulador están llenas	El Tambor del Dispensador gira únicamente cuando el Acumulador de la Tolva requiere más producto alimenticio.
	La Tolva está vacía (la Luz del Panel está parpadeando lentamente – En el visualizador aparece: "VACIA")	Llene la Tolva de producto alimenticio y pulse el Botón DISTRIBUCION/ REAJUSTE.
	El producto alimenticio ha formado un "puente" sobre el Tambor (la Luz del Panel parpadea lentamente – En el visualizador aparece: "VACIA")	Retire la Tapa de la Tolva y redistribuya el producto. Luego pulse el Botón Distribución/ Reajuste.
	La Tolva o el Tambor no han quedado instalados correctamente	Retire la Tapa de la Tolva y el Desviador. Haga girar el Tambor del Dispensador ejerciendo presión sobre la Tolva, deslizándolo totalmente en el eje. Reinstale el Desviador y la Tapa de la Tolva.
	La Tolva está tocando la bandeja del Acumulador	Reensamble la Tolva. Ningún objeto, salvo el producto alimenticio, puede tocar la Bandeja del Acumulador.
	Las Cargas de las Cestas no están programadas correctamente.	Verifique que los valores estén correctos. Programe si es necesario (vea la sección sobre programación de cargas de canastillas).
	El Desviador se ha caído dentro de la Tolva.	Instale el Desviador correctamente.
No distribuye en Modo AUTO	El Sensor no detecta la Cesta.	Retire la Cesta y reinsértela en la posición adecuada.
	El Sensor necesita ajuste.	Chequee y ajuste el Sensor.
Las Puertas del Acumulador no siguen el ciclo	El Botón del Dispensador no funciona bien	Revise el cableado y funcionamiento del interruptor. Repare el cable o cambie el Panel de Control.
	Error # 1 del Movimiento del Acumulador	Use el diagnóstico del Acumulador para determinar la falla.

Dispensador Serie GDF14

MONTAJE DE ESTANTE DE CESTAS (OPCIONAL)

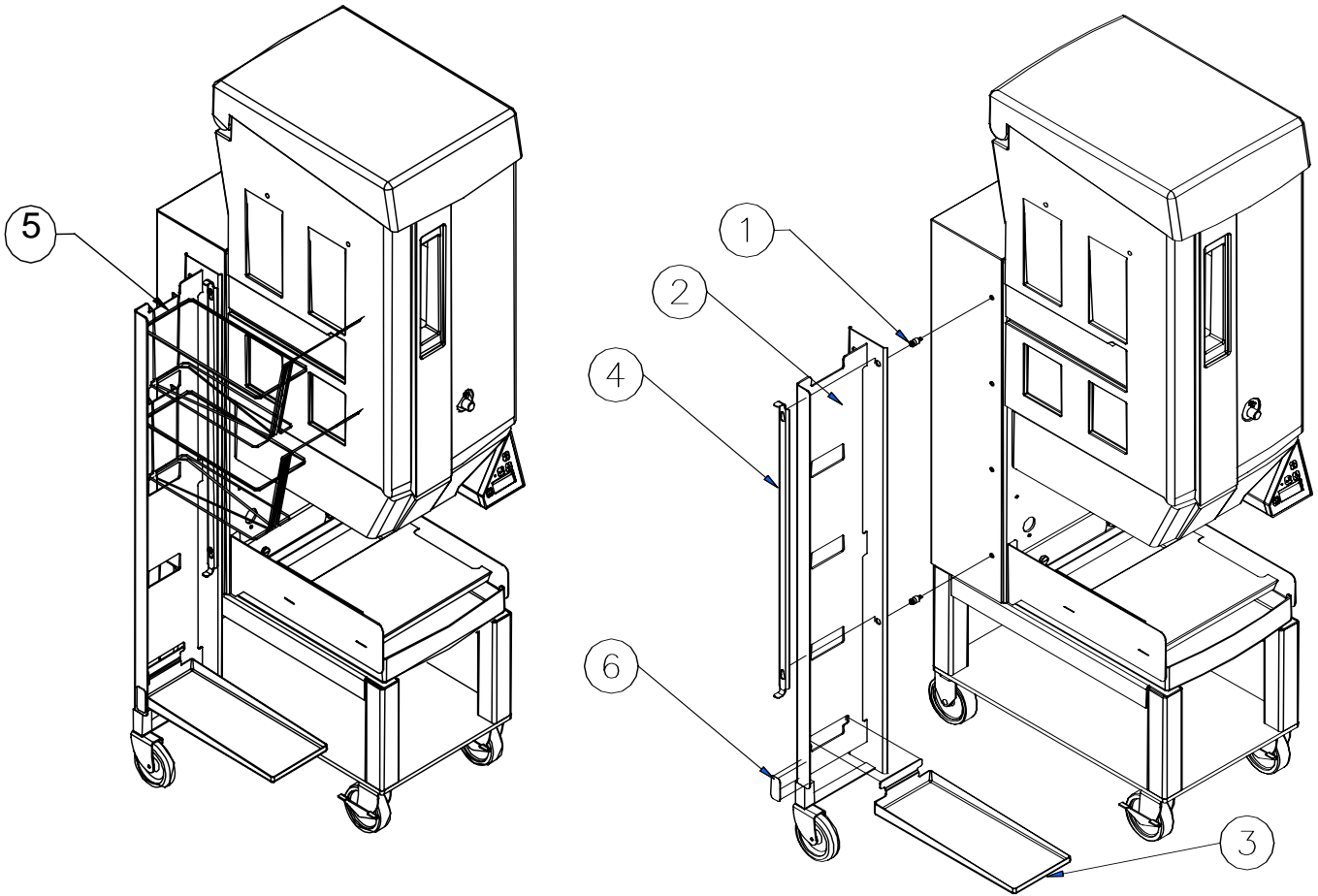

PIEZA	DESCRIPCIÓN	PIEZA NÚMERO
1	Tornillo de Montaje de Estante de Cesta	293433
2	Juego de Estante de Cesta, Montaje del Costado	291064
3	Bandeja de Goteo	291047
4	Placa para Asegurar	291048
5	Cesta de Freír Normal (Cantidad recomendada de 6 por Dispensador)	291050
6	Etiqueta de Certificación NSF	291096
-	Instrucciones de Montaje, Estante de Cesta, Montaje de Costado	291065

NOTAS:

- La información que se muestra más arriba se aplica a ambos el GDF14 y el GDF14E.
- Las Cestas NO están incluidas en el paquete regular del Dispensador.

Dispensador Serie GDF14

MONTAJE DE ESTANTE DE CESTAS GDF14EL (OPCIONAL)

Para en conjunto completo de estantes, encargue el número de parte 291041. Las cestas freír no se incluyen en general. (Vea el artículo 5 abajo.)

PIEZA	DESCRIPCIÓN	PIEZA NÚMERO
1	Tornillo de Montaje de Estante de Cesta	293433
2	Juego de Estante de Cesta, Montaje del Costado	291064
3	Bandeja de Goteo	291047
4	Placa para Asegurar	291048
5 - No aparecen	Cesta de Freír Normal (Cantidad recomendada de 6 por Dispensador)	291050
-	Instrucciones de Montaje, Estante de Cesta, Montaje de Costado	291065

NOTAS:

- Las Cestas NO están incluidas en el paquete regular del Dispensador.

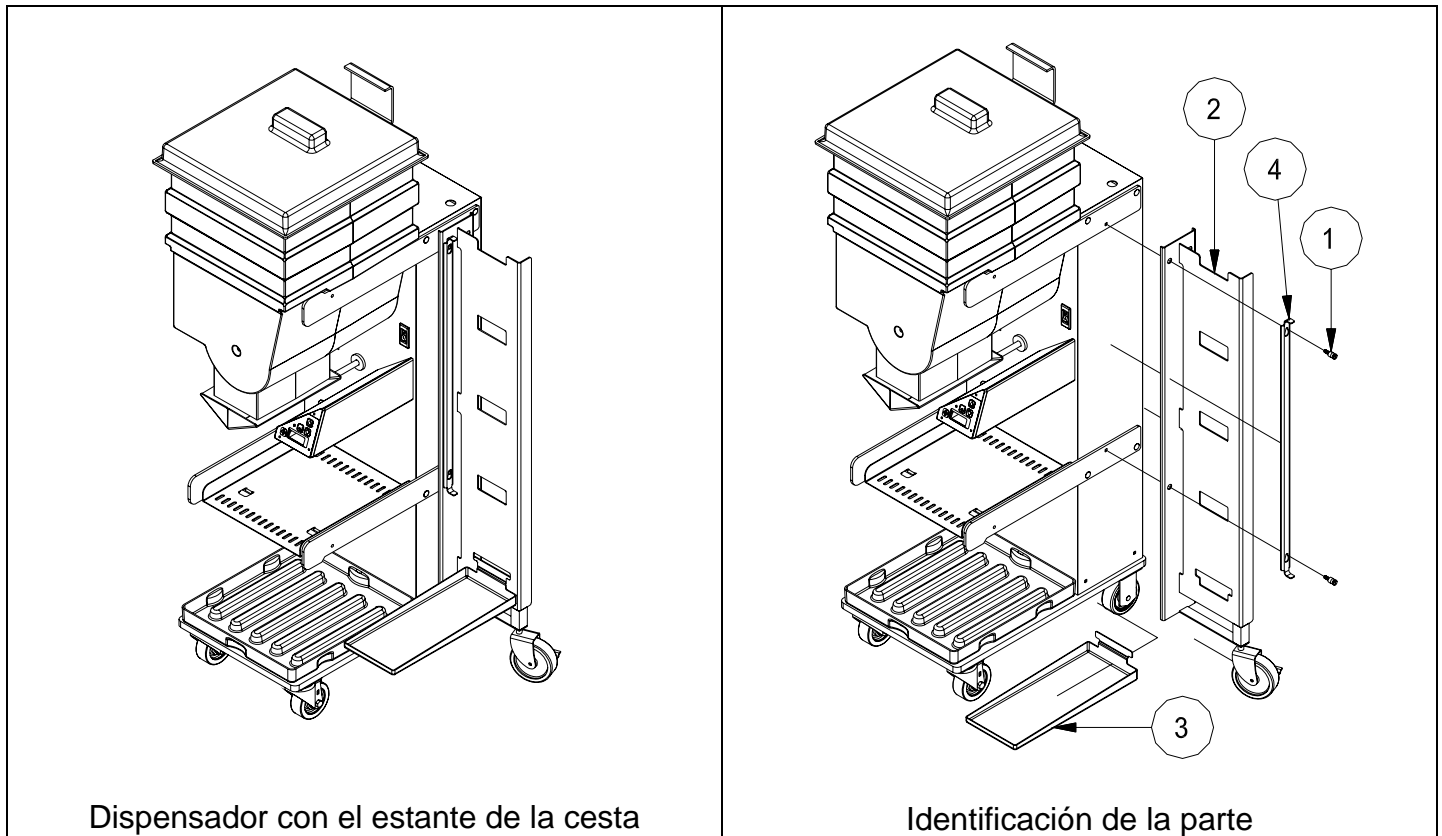

Dispensador Serie GDF14

NOTAS